

Міністерство освіти і науки України
Державний вищий навчальний заклад
«Прикарпатський національний університет імені Василя Стефаника»

ЗАТВЕРДЖЕНО

Вчена рада ДВНЗ «Прикарпатський національний університет імені Василя Стефаника»

Протокол від 30 08 2016 р. № 9

Голова Вченої ради [підпис] І.Є. Цепенда



ОСВІТНЬО-ПРОФЕСІЙНА ПРОГРАМА
«Прикладна економіка»

За другим (магістерським) рівнем

Галузь знань 05 Соціальні та поведінкові науки
Спеціальність 051 Економіка
Спеціалізація Прикладна економіка

ВНЕСЕНО

Кафедра теоретичної і прикладної економіки

Протокол від «13» вересня 2016 № 10
Завідувач кафедри [підпис] Пилипів Н.І.
(підпис)

ПОГОДЖЕНО

Вченою радою економічного факультету

Протокол від «29» вересня 2016 № 8
Голова вченої ради [підпис] Благун І.С.

НАДАНО ЧИННОСТІ

Наказ ректора від «30» 08 2016 № 8
№ 43106-12-3

ВВЕДЕНО У ДІЮ з «1» 09 2016 р.

Навчально-методичний відділ
Начальник [підпис] Запухляк Р.І.

ПРОЕКТНА ГРУПА

Керівник (гарант)

Доктор економічних наук, професор
[підпис] Пилипів Н.І.

Члени групи:

Кандидат економічних наук, доцент
[підпис] Мацола М.М.

Кандидат економічних наук, доцент
[підпис] Стефінін В.В.

Кандидат економічних наук, доцент
[підпис] Ємець О.І.

м. Івано-Франківськ, 2016



Рис. 1. Схема компонентів освітньо-професійної програми «Прикладна економіка»



Рис. 2. Структурно-логічна схема освітньої програми «Прикладна економіка»

Освітньо-професійна програма

Професіонал з прикладної економіки		
Обов'язковий блок		
<i>Тип диплому та обсяг програми</i>	Диплом магістра, 90 кредитів ЄКТС	
<i>Вищий навчальний заклад</i>	ДВНЗ «Прикарпатський національний університет імені Василя Стефаника», економічний факультет	
<i>Рівень програми</i>	НРК – 7 рівень, FQ-ЕНЕА – другий цикл, EQF LLL – 7 рівень	
A	<p>Мета (цілі) освітньої програми. Забезпечити підготовку висококваліфікованих фахівців освітнього ступеня магістра в галузі соціальних та поведінкових наук за спеціальністю 051 «Економіка» за освітньою програмою «Прикладна економіка», здатних оволодіти методами обґрунтування і розроблення державних та регіональних цільових програм, стратегій економічного та соціального розвитку національної економіки, збалансованого розвитку регіону та могли б ухвалювати високопрофесійні рішення у сфері стратегічного планування та управління національною та регіональною економікою. Сьогодні виникає потреба у професійних економістах, які мали б навички проведення економічного аналізу на мезо- та макрорівнях господарювання, розроблення та обґрунтування прикладних механізмів підвищення його ефективності. Саме магістри з прикладної економіки, які володіють глибокими знаннями з новітніх напрямів економічної науки та мають широку ерудицію здатні забезпечити виконання таких завдань.</p>	
B	Характеристика програми	
1	Назва галузі знань та спеціальності	Соціальні та поведінкові науки. Економіка.
2	Фокус програми	Акцент на забезпечення фундаментальної та прикладної підготовки професіоналів, здатних до самоорганізації, критичного мислення, генерування інноваційних ідей, толерантного й етичного проведення дискусії навколо проблем. Освітня програма орієнтована на підготовку висококваліфікованих і конкурентоспроможних фахівців-економістів, які можуть приймати обґрунтовані інноваційні рішення за умов невизначеності та мінливості зовнішнього середовища як на національному, так і на регіональному рівнях, здійснювати експертно-аналітичну та наукову діяльність. Особливістю програми є надання роботодавцями можливостей поглиблювати теоретичні знання та набувати практичних навичок під час проходження виробничої та виробничої практики за фахом. Успішне опанування програми спрямоване на формування професійної компетентності, яка сприятиме успішному кар'єрному зростанню фахівців з економіки.

3	Орієнтація програми	Освітньо-професійна
4	Особливості програми	Спеціалізована підготовка фахівців з прикладної економіки здатних розв'язувати складні спеціалізовані завдання та проблеми у різних сферах економіки для досягнення поставлених цілей на різних рівнях управління.
C	Складові професійної компетентності	
Інтегральна компетентність	Здатність вирішувати складні спеціалізовані завдання та практичні проблеми у різних сферах економіки, для досягнення поставлених цілей на різних рівнях управління через застосування нових сучасних підходів та методик до прийняття управлінських рішень.	
Загальні компетентності (ЗК)	<ol style="list-style-type: none"> 1) здатність до абстрактного мислення, аналізу та синтезу; 2) здатність застосовувати отримані знання в практичних ситуаціях, 3) здатність виявляти, ставити та вирішувати завдання у сфері професійної діяльності; 4) навички використання інформаційних і комунікаційних технологій; 5) здатність до пошуку, оброблення та аналізу інформації з різних джерел; 6) здатність працювати автономно та в команді, навички міжособистісної взаємодії; 7) здатність проявляти ініціативу; 8) здатність ініціювати заходи щодо збереження навколишнього природного середовища за умов сталого розвитку; 9) здатність діяти відповідально та свідомо; 10) підприємливість; 11) здатність продукувати нові ідеї, спрямованих на досягнення цілей організації; 12) уміння адаптуватися та працювати в умовах змін. 	
Спеціальні (фахові) компетентності СК	<ol style="list-style-type: none"> 1) здатність до удосконалення організації, збору аналітичної вихідної інформації про економічний стан та прийняття відповідних управлінських рішень; 2) організація усіх видів діяльності по досягненню місії національної та регіональної економіки; 3) організація реалізації інноваційних управлінських рішень; 4) організація антикризового управління в регіоні; 5) розроблення раціональних форм організації управління в регіоні; 6) організація зовнішньоекономічної діяльності; 7) організація інформаційного забезпечення діяльності організаційного формування; 8) здатність і готовність до особистого розвитку, взаємодії, комунікації; роботи в команді та співробітництва, аргументування власної позиції; 9) володіння знаннями, теорією та методологією для аналізу тенденцій та процесів, ситуацій, випадків, що виникають у сфері економіки; 10) готовність до професійної діяльності, у сфері економіки; 11) вміння застосовувати інформаційні технології ,здійснювати бюджетування для вирішення основних економічних завдань; 12) здатність розробляти економічні стратегії з урахуванням сучасних тенденцій розвитку економіки на загальнонаціональному та регіональному рівнях. 	

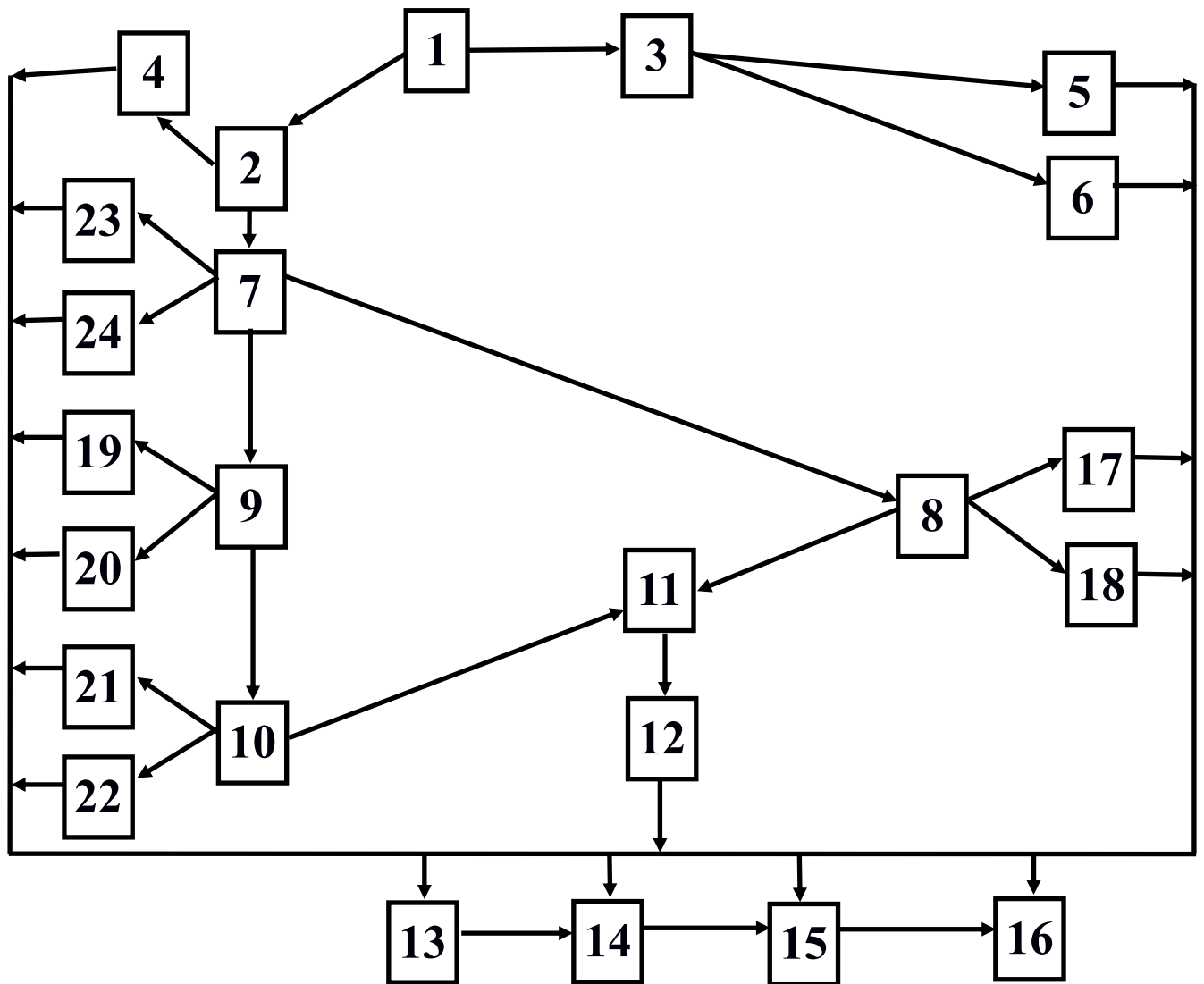
D	Програмні результати навчання
Знання (ЗН)	<p>1.Здатність використовувати базові знання й уміння критичного мислення, аналізу та синтезу в професійних цілях.</p> <p>2.Здатність застосовувати набуті знання для виявлення, постановки та вирішення завдань за різних практичних ситуацій.</p> <p>3.Здатність працювати автономно та в команді, мати навички міжособистісної взаємодії, які дозволяють досягати професійних цілей.</p> <p>4.Здатність проявляти ініціативу і підприємливість в різних напрямках професійної діяльності, брати відповідальність за результати.</p> <p>5.Знання термінології, базові й структуровані знання у сфері економіки для подальшого використання на практиці.</p> <p>6.Знання особливостей управління фінансовою та інвестиційною діяльністю суб'єктів господарювання.</p>
Уміння (УМ)	<p>1. Уміння здійснювати планування та розробку стратегій економічного і соціального розвитку.</p> <p>2. Уміння демонструвати навички розробки бізнес-планів, оцінювання кон'юнктури ринків та результатів з урахуванням ризиків.</p> <p>3. Розуміння сутності та аналіз наслідків мікроекономічних процесів, поведінки окремих економічних суб'єктів.</p> <p>4.Уміння здійснювати попередній, поточний та завершальний контроль економічної діяльності, володіння навиками інформаційного забезпечення контролювання економічної діяльності підприємства, здатність виконувати регулювання економічної діяльності підприємства.</p> <p>5.Володіння навиками інформаційного та інструментального забезпечення факторного та діагностичного аналізу виробничо-господарської діяльності підприємства, здійснення процесу бюджетування</p> <p>6.Оволодіння навиками формування розрахунково-фінансової та кошторисної документації в межах бізнес-плану підприємства.</p> <p>7.Уміння здійснювати оцінювання інвестиційної привабливості, володіння навиками формування розрахунково-фінансової та кошторисної документації для інвестиційного проекту, здатність здійснювати комплексний фінансово-аналітичний супровід підготовки та реалізації інвестиційного проекту.</p> <p>8.Розуміння сутності чинників і наслідків макроекономічного розвитку та їх впливу на національну економіку.</p> <p>9.Розуміння сутності та наслідків процесів, що відбуваються на мезо- рівні економічної системи, включаючи галузеві ринки, мережеві структури, групові та корпоративні взаємозв'язки.</p>
Комунікація (КМ)	<p>1.Уміння використовувати на практиці теоретичні положення для здійснення організаційних та контрольних заходів у сфері прикладної економіки. Уміння спілкуватись з використанням професійної термінології, включаючи усну та письмову комунікацію українською мовою.</p> <p>2.Уміння працювати в стресових ситуаціях, приймати рішення в умовах невизначеності.</p>

	3.Здатність ефективно застосовувати різноманітні технології, методи та прийоми на всіх етапах інформаційно-комунікаційного процесу в сфері економіки.			
Автономія та відповідальність (АВ)	1.Уміння креативно, творчо, продуктивно мислити.			
	2.Здатність до формування власної поведінки у відповідь на зміни у середовищі, унікальність.			
	3.Здатність відповідально ставитися до життя, навчання, діяльності, спрямування зусиль на формування гармонійної особистості на основі загальнолюдських моральних цінностей.			
E	Перелік навчальних дисциплін та їх анотації **			
1. Цикл загальної підготовки			Кредити ЕКТС	Семестр
1.1. Обов'язкові дисципліни				
ОК 1	Глобальна економіка		3	1
ОК 2	Інноваційний розвиток підприємства		3	1
ОК 3	Регіональна економіка і місцеве самоврядування		3	2
ОК 4	Прикладний маркетинг		3	2
Всього по п.1.1			12	
1.2. Вибіркові дисципліни				
1.2.1. Дисципліни за вибором ВНЗ				
1.2.2. Дисципліни вільного вибору студента				
ВК 5	Стратегія підприємства		6	3
ВК 6	Моделювання та оптимізація економічних систем			
Всього по п.1.2.2.			6	
Всього по п.1.2.			6	
Всього за розділом (п. 1)			18	
2. Цикл професійної підготовки				
2.1. Обов'язкові дисципліни				
2.1.1. Теоретична підготовка				
ОК 7	Прикладна економіка		3	1
ОК 8	Бюджетне управління		3	1
ОК 9	Управління інвестиційно-інноваційними проектами		3	1
ОК 10	Управління якістю		3	2
ОК 11	Безпека бізнесу та система контролю		3	2
ОК 12	Ризики в управлінні		3	3
Всього п. 2.1.1.			18	
2.1.2 Практична підготовка				
ОК 13	Виробнича практика		6	2
ОК 14	Виробнича практика за фахом		6	3
ОК 15	Підготовка магістерської роботи		15	1-3

ОК 16	Атестація	3	3
Всього п. 2.1.2.		30	
Всього п. 2.1.		48	
2.2 Вибіркові дисципліни			
2.2.1. Дисципліни за вибором ВНЗ			
ОК 17	Бізнес-планування малого і середнього бізнесу	3	3
ОК 18	Методологія та організація наукових досліджень в прикладній економіці	3	1
Всього п. 2.2.1.		6	
2.2.2 Дисципліни вільного вибору студента			
ВК 19	Державне регулювання економіки та економічна політика	6	2
ВК 20	Підприємництво і бізнес-культура		
ВК 21	Стратегія сталого розвитку суспільства	6	2
ВК 22	Економічна оцінка бізнес-планів		
ВК 23	Економічна діагностика	6	1
ВК 24	Електронний документообіг та захист інформації		
Всього п. 2.2.2		18	
Всього п. 2.2.		24	
Разом за розділом (п. 2)		72	
Загальна кількість		90	
Ф	Матриця зв'язків між навчальними дисциплінами (модулями) результатами навчання (компетентностями)		
	Матриця зв'язків подається в окремій таблиці (таблиця 1)		
Г	Форми організації та технології навчання		
	<ul style="list-style-type: none"> – організаційні форми: колективне та інтегративне навчання тощо – технології навчання: пасивні (пояснювально-ілюстративні); активні (проблемні, інтерактивні, проектні, інформаційно-комп'ютерні саморозвиваючі, позиційне та контекстне навчання, технологія співпраці) тощо 		
Н	Форми та методи оцінювання результатів навчання		

	<p><i>Види контролю:</i> поточний, тематичний, періодичний, підсумковий, самоконтроль</p> <p>Система методів оцінювання складається із трьох видів контролю: поточного та підсумкового.</p> <p>Поточний контроль включає:</p> <ul style="list-style-type: none"> - тестування – така форма контролю дозволяє перевірити підготовку студентів до кожного заняття; проводиться регулярно на вибірковій основі; - творчі завдання – проводиться з метою формування вмінь і навичок у студентів практичного спрямування, формування сучасного наукового мислення, вміння приймати відповідальні та ефективні рішення; - самостійна робота – така форма контролю дозволяє виявити вміння чітко, логічно і послідовно відповідати на поставлені запитання, вміння працювати самостійно; - індивідуальна науково-дослідна робота студентів (презентації дослідно-проектних робіт, звіти про розробку комплексних консультативних проектів, звіти про практику, письмові есе, контрольні роботи) – проводиться протягом семестру з метою отримання практичних навичок та умінь щодо використання та опрацювання наукових джерел, написання статей, тез, оформлення звітів, розробка презентаційного матеріалу, використання теоретичних та емпіричних методів дослідження. <p>Підсумковий контроль проводиться у формі іспиту/ заліку (за сумою накопичених протягом вивчення дисципліни балів), який спрямований на перевірку знань студентів.</p> <p>Протягом вивчення дисципліни студент зобов'язаний:</p> <ul style="list-style-type: none"> - систематично відвідувати заняття; - вести конспекти лекцій і семінарських занять; - приймати активну участь в роботі на семінарських заняттях; - виконувати тестові завдання; - виконувати індивідуальні семестрові завдання. <p><i>форми контролю:</i> усне та письмове опитування, тестовий контроль, захист індивідуальних робіт, доповіді на семінарських заняттях, есе, підсумкова атестація – захист магістерської роботи.</p> <p><i>оцінювання навчальних досягнень студентів здійснюється</i> за чотирибальною шкалою – (“відмінно”, “добре”, “задовільно”, “незадовільно з можливістю повторного складання”, “незадовільно з обов'язковим повторним вивченням дисципліни”) і вербальною – (“зараховано”, “не зараховано з можливістю повторного складання” та “не зараховано з обов'язковим повторним вивченням дисципліни”).</p>
	Рекомендований блок
J	<i>Вимоги до вступу та продовження навчання</i>
	<p><i>Вимоги до вступників</i></p> <p>бажання працювати у сфері економіки; інтерес до економічних подій та процесів; бажання отримати високий рівень професійної підготовки; готовність розвивати уміння аналізувати проблеми у сфері економіки; здатність бути успішним в умовах конкурентного середовища; інтерес до професійної кар'єри у сфері економіки</p>
K	<i>Підтримка студентів (система тьюторства, гранти, тощо)</i>
	Система кураторства академічних груп, міжнародні програми мовної та практичної підготовки, програми обміну та академічної мобільності студентів
L	<i>Соціально-економічне та інформаційно-технологічне забезпечення освітнього процесу</i>
	Стипендіальне забезпечення, забезпечення гуртожитком, соціальна інфраструктура університету, надання консультацій щодо працевлаштування, допомога у вирішенні проблемних ситуацій

	Підтримка студентів з особливими потребами, медичні та консультаційні послуги, профорієнтаційні послуги	
	Інформаційний пакет спеціальності	
	Бібліотека: <ul style="list-style-type: none"> – ознайомлення з правилами користування бібліотекою, використання онлайн-ресурсів та баз даних; – інформаційне забезпечення студентів, які працюють над проектами та дипломами; – консультування працівниками бібліотеки 	
	Навчальні ресурси: <ul style="list-style-type: none"> – доступ до онлайн-ресурсів; – доступ до електронних журналів; – доступ до електронних бібліотечних ресурсів університету; – технологічне і матеріально-технічне забезпечення освітнього процесу 	
	Академічна підтримка – консультації з вибору програми, окремих вибіркових дисциплін, проектування індивідуальних навчальних траєкторій	
	Персональне консультування	
<i>М</i> <i>Працевлаштування та продовження освіти</i>		
1	Працевлаштування	Магістр з прикладної економіки може займати такі посади: як державний службовець: у міністерствах, відомствах: - експерт з питань формування державних програм соціально-економічного розвитку; - економіст; - фахівець із стратегічного управління проектами та державними програмами; - фахівець з міжнародних, державних проектів; - фахівець з бюджетного планування та бюджетного управління; - фахівець з питань економічної безпеки. в обласних, районних адміністраціях, органах місцевого самоврядування: - фахівець-дослідник соціально-економічного розвитку регіонів; - фахівець з формування регіональних цільових програм та стратегії регіонального розвитку; - економічний радник у системі місцевих та регіональних державних адміністрацій; - експерт державних та регіональних проектів; - фахівець регіональних відділень Антимонопольного комітету України. - керівник економічних, фінансових департаментів та управлінь. - бізнес-аналітик.
2	Продовження освіти	Навчання за програмами: 8 рівня НРК, другого циклу FQ-EHEA та 8 рівня EQF-LLL
<i>N</i>	<i>Механізм внутрішнього забезпечення якості вищої освіти</i>	

Моніторинг та оцінювання якості викладання, навчання, системи оцінювання навчальних досягнень, навчальних планів та освітніх стандартів:

анкетування студентів щодо якості навчальних дисциплін;
щорічні звіти з моніторингу (включаючи огляди навчальних досягнень студентів);
періодичне оновлення освітньої програми;
програма підвищення кваліфікації професорсько-викладацького складу; щорічне рейтингове оцінювання професорсько-викладацького складу;
періодичні аудиторські перевірки університету Національним агентством із забезпечення якості вищої освіти;
постійний моніторинг прогресу студентів;
перевірка процесу проведення підсумкового контролю спеціальними комісіями; повторне оцінювання щонайменше 80 % робіт; моніторинг статистики працевлаштування випускників

Комісії, відповідальні за моніторинг та оцінювання якості навчання:

Комісія науково-методичної ради факультету з питань якості освітнього процесу;
Постійна комісія Вченої ради університету із забезпечення якості вищої освіти;
Галузева експертна рада Національного агентства із забезпечення якості вищої освіти

Забезпечення зворотного зв'язку студентів щодо якості викладання та їх навчального досвіду

відповідальні особи кафедр по роботі з випускниками;
оцінювання якості викладання навчальних дисциплін студентами;
вихідне анкетування щодо якості програми;
неформальні зустрічі та соціальні контакти зі студентами;
участь студентів у проектуванні змісту освітніх програм.

Пріоритети підвищення кваліфікації викладацького складу

використання результатів наукових досліджень у навчальному процесі;
стажування за кордоном та співпраця із зарубіжними вищими навчальними закладами;
система рейтингового оцінювання професорсько-викладацького складу;
участь у міжнародних методичних і наукових семінарах, конференціях, симпозіумах;
висвітлення наукових і методичних результатів та досягнень у фахових міжнародних науко-метричних виданнях;
навчання в аспірантурі та докторантурі;
відповідність рівня кваліфікації кандидатів на посади викладачів посадовим вимогам;
установлення мінімальних вимог до наукових здобутків кандидатів на посади викладачів;
наставництво молодих викладачів та викладачів-стажерів

Індикатори якості освітньої програми

показник відсіву (відрахування) студентів за період навчання за програмою;
відгуки незалежних внутрішніх і зовнішніх експертів щодо якості програми;
рівень сформованості професійних компетенцій і важливих якостей особистості;
показник працевлаштування випускників за фахом;
акредитація освітньої програми незалежною міжнародною агенцією.

При створенні цієї програми були використані такі джерела:

Закон України “Про вищу освіту” та інші нормативно-правові документи України в галузі вищої освіти;

Розроблення освітніх програм : метод. рекомендації Академії педагогічних наук України / В. М. Захарченко, В. І. Луговий, Ю. М. Рашкевич, Ж. В. Таланова ; за ред. В. Г. Кременя. - К. : ДП “НВЦ “Пріоритети”, 2014. - 108 с.;

Концепція і стратегія розвитку ДВНЗ «Прикарпатський національний університет імені Василя Стефаника».

Гарант освітньої програми _____ (підпис)

Примітки:

*згідно з Переліком галузей знань та спеціальностей, за якими здійснюється підготовка здобувачів вищої освіти (постанова Кабінету Міністрів України від 26.04.15, № 266);

** анотації навчальних дисциплін наведено у пояснювальній записці до навчального плану.

Таблиця 1 - Матриця зв'язків між навчальними дисциплінами та результатами навчання

	ЗН1	ЗН2	ЗН3	ЗН4	ЗН5	ЗН6	УМ1	УМ2	УМ3	УМ4	УМ5	УМ6	УМ7	УМ8	УМ9	КМ1	КМ2	КМ3	АВ1	АВ2	АВ3	
ОК 1	X		X		X	X			X					X	X	X						
ОК 2	X	X				X	X			X						X			X			
ОК 3					X										X			X		X		
ОК 4	X								X									X	X			
ВК 5	X	X		X			X		X										X			
ВК 6	X										X							X	X			
ОК 7				X										X		X			X			
ОК 8	X	X		X			X									X						
ОК 9	X		X		X	X	X						X			X						
ОК 10		X								X							X				X	
ОК 11	X	X			X				X	X							X					
ОК 12		X	X	X													X					
ОК 13		X								X	X					X		X	X			X
ОК 14				X						X		X	X			X		X		X		X
ОК 15	X	X			X		X	X			X		X			X	X	X	X			
ОК 16	X		X	X	X		X		X					X	X	X		X				X
ОК 17				X		X		X				X				X						
ОК 18	X	X			X						X							X				
ВК 19	X	X					X							X				X		X		
ВК 20			X	X				X									X		X			
ВК 21		X					X							X								X
ВК 22			X	X				X				X					X			X		
ВК 23	X	X			X					X		X	X			X	X		X	X		
ВК 24	X	X			X						X	X						X	X			