

Міністерство освіти і науки України  
Державний вищий навчальний заклад  
«Прикарпатський національний університет імені Василя Стефаника»

**ОСВІТНЬО-ПРОФЕСІЙНА ПРОГРАМА**

**«ПСИХОЛОГІЯ»**

**першого (бакалаврського) рівня вищої освіти**

**за спеціальністю 053 «Психологія»**

**галузі знань 05 «Соціальні та поведінкові науки»**

**Освітня кваліфікація: Бакалавр з психології**



**ЗАТВЕРДЖЕНО ВЧЕНОЮ РАДОЮ**

**ДВНЗ «Прикарпатський національний університет імені Василя Стефаника»**

**Голова Вченої ради**

**І. Є.Цепенда**

**(протокол від «26» червня 2019 р. № 6)**

**Освітня програма вводиться в дію**

**з 31 липня 2019 року**

**Ректор І. Є. Цепенда**

**(наказ від «31» липня 2019 № 45/06–13 с)**

**ЛИСТ ПОГОДЖЕННЯ**  
**освітньо-професійної програми**

**ЗАПРОПОНОВАНО:**

Гарант освітньої програми \_\_\_\_\_

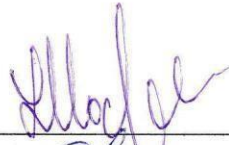

В. П. Москалець

Члени проектної групи: \_\_\_\_\_



Л. Д. Заграй

\_\_\_\_\_

М. М. Кулеша-Любінець

**ВНЕСЕНО:**

Кафедрою загальної та клінічної психології

Протокол від «21» травня 2019 № 8

Завідувач кафедри \_\_\_\_\_

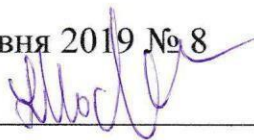

В. П. Москалець

**ПОГОДЖЕНО:**

Вченою радою філософського факультету

Протокол від «24» травня 2019 № 10

Голова вченої ради \_\_\_\_\_

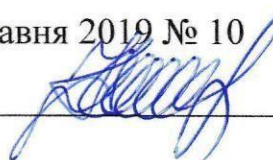

І. М. Гоян

**НАДАНО ЧИННОСТІ:**

Наказ ректора від «31» липня 2019 № 45 / 06 – 13 с

**ВВЕДЕНО У ДІЮ З:**

«31» липня 2019 р.

Навчально-методичний відділ

Начальник \_\_\_\_\_

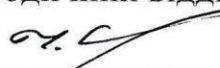

І. Ф. Солонець

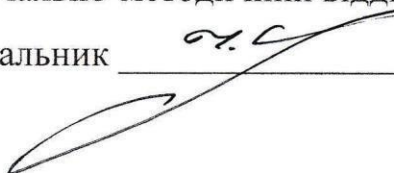

## ПРЕАМБУЛА

Освітньо-професійна програма «Психологія» першого (бакалаврського) рівня вищої освіти галузі знань 05 Соціальні та поведінкові науки спеціальності 053 Психологія затверджена Вченою радою ДВНЗ «Прикарпатський національний університет імені Василя Стефаника» (протокол від «30» серпня 2016 р. №7), введена в дію з 01.09.2016 р. (наказ № 59/06 –13 с від 31.08.2016 р.).

Освітньо-професійна програма «Психологія» розроблена відповідно до Стандарту вищої освіти України зі спеціальності 053 Психологія для першого (бакалаврського) рівня вищої освіти (наказ Міністерства освіти і науки України від 24.04.2019 р. № 565); затверджена Вченою радою ДВНЗ «Прикарпатський національний університет імені Василя Стефаника» (протокол від 26.06.2019 р. № 2), введена в дію з 31.07.2019 р. (наказ № 45/06 – 13 с від 31.07.2019 р.).

При розробці освітньо-професійної програми «Психологія» враховувались пропозиції стейкхолдерів.

**Освітньо-професійна програма «Психологія» розроблена проектною групою у складі:**

- 1. Москалець Віктор Петрович**, доктор психологічних наук, професор, завідувач кафедри загальної та клінічної психології, гарант освітньої програми;
- 2. Заграй Лариса Дмитрівна**, доктор психологічних наук, професор, завідувач кафедри соціальної психології та психології розвитку;
- 3. Кулеша-Любінець Мирослава Миронівна**, кандидат психологічних наук, доцент, доцент кафедри загальної та клінічної психології.

**Рецензії-відгуки зовнішніх стейкхолдерів:**

- 1. Підлипна Л. В.** – директорка центру практичної психології та соціальної роботи, доцент кафедри теорії та методики викладання Івано-Франківського інституту післядипломної педагогічної освіти, кандидат психологічних наук;
- 2. Чайка О. М.** – завідувачка відділення медико-психологічної допомоги та соціальної реабілітації КНП «Прикарпатський обласний клінічний центр психічного здоров'я Івано-Франківської обласної ради»;
- 3. Озарович М.** – виконавча директорка ГО «Івано-Франківський ІТ Кластер».

**1. Профіль освітньо-професійної програми «Психологія»  
зі спеціальності 053 «Психологія»**

<b>1 – Загальна інформація</b>	
<b>Повна назва вищого навчального закладу та структурного підрозділу</b>	ДВНЗ «Прикарпатський національний університет імені Василя Стефаника», філософський факультет, кафедра загальної та клінічної психології, кафедра соціальної психології та психології розвитку
<b>Рівень вищої освіти</b>	Перший (бакалаврський) рівень
<b>Ступінь вищої освіти</b>	Бакалавр
<b>Галузь знань</b>	05 Соціальні та поведінкові науки
<b>Спеціальність</b>	053 Психологія
<b>Офіційна назва освітньої програми</b>	Освітньо-професійна програма «Психологія»
<b>Освітня кваліфікація</b>	Бакалавр з психології
<b>Кваліфікація у дипломі</b>	Ступінь вищої освіти – Бакалавр Спеціальність – 053 «Психологія» Освітня програма – «Психологія»
<b>Тип диплому та обсяг освітньої програми у ЄКТС</b>	<p>Диплом бакалавра, одиничний, 240 кредитів ЄКТС. Термін навчання: 3 роки 10 місяців. Обсяг освітньої програми у ЄКТС:</p> <ul style="list-style-type: none"> <li>- на базі повної загальної середньої освіти становить 240 кредитів ЄКТС,</li> <li>- на базі ступеня «молодший бакалавр» (освітньо-кваліфікаційного рівня «молодший спеціаліст») університет має право визнати та зарахувати не більше 60 кредитів ЄКТС, отриманих в межах попередньої освітньої програми підготовки молодшого бакалавра (молодшого спеціаліста).</li> </ul> <p>Обсяг освітньо-професійної програми бакалавра з психології становить 240 кредитів ЄКТС, з яких 60 кредитів відводиться на дисципліни вільного вибору студента. Обсяг теоретичного навчання з дисциплін у вигляді аудиторних занять і самостійної роботи становить 210 кредитів ЄКТС. Обсяг практичного навчання циклу загальної підготовки складає 30 кредитів ЄКТС: дві курсові роботи – 6 кредитів ЄКТС; дві виробничі практики за фахом – 12 кредитів ЄКТС; кваліфікаційна робота – 9 кредитів ЄКТС; атестація – 3 кредити ЄКТС.</p>
<b>Цикл/рівень</b>	FQ-ЕНЕА – перший цикл, EQF-LLL – 6 рівень, НРК – 7 рівень.

<b>Передумови</b>	Наявність повної загальної середньої освіти або ступеня «молодший бакалавр» (освітньо-кваліфікаційного рівня «молодший спеціаліст»).
<b>Обмеження щодо форм навчання</b>	Обмеження відсутні
<b>Мова (и) викладання</b>	Українська мова
<b>Термін дії освітньої програми</b>	5 років
<b>Інтернет-адреса постійного розміщення опису освітньої програми</b>	<a href="https://nmv.pnu.edu.ua/bakalavrat/053-психологія/">https://nmv.pnu.edu.ua/bakalavrat/053-психологія/</a>
<b>2 – Мета освітньої програми</b>	
<p>підготовка висококваліфікованих фахівців у галузі психології, які володіють фундаментальними знаннями та сучасними психологічними технологіями здійснення психологічної допомоги особистості, великій та малій групі, соціокультурній спільноті, здатні ефективно використовувати професійний психологічний інструментарій; мають гуманістичний світогляд та володіють сукупністю загальних та спеціальних компетентностей, необхідних для комплексного вирішення складних проблем у невизначених умовах.</p>	
<b>3 – Характеристика освітньої програми</b>	
<b>Предметна область</b>	<p><b>Об’єкт вивчення:</b> психічні феномени, їх формування та функціонування у діяльності, поведінці; взаємодія людей у малих і великих соціальних групах; психофізіологічні процеси та механізми, які лежать в основі різних форм психічної активності.</p> <p><b>Цілі навчання:</b> формування наукових уявлень про природу психіки, про методи та результати дослідження психічних явищ, здатності до застосування психологічних знань в умовах професійної діяльності.</p> <p><b>Теоретичний зміст предметної області:</b> система психологічних знань, базових категорій і понять, закономірностей, механізмів, методологічних підходів, пояснювальних принципів, науково-прикладних завдань.</p> <p><b>Методи, методики та технології:</b> методи теоретичного, експериментального, діагностичного дослідження та критичного оцінювання одержаних результатів; методи спостереження, рефлексії; методи математичного аналізу; методи психологічного консультування; технології психологічної допомоги.</p> <p><b>Інструменти та обладнання:</b> комп’ютерна техніка, мережеві системи пошуку та обробки інформації;</p>

	бібліотечні ресурси та технології, зокрема електронні
<b>Орієнтація освітньої програми</b>	Освітньо-професійна програма. <u>Орієнтована</u> на здобуття студентами загальних та спеціальних компетентностей у сфері психології для успішного здійснення професійної діяльності. <u>Акцент</u> робиться на забезпеченні розвитку професійних здібностей щодо самоорганізації, здатності до самонавчання, розвитку аналітичного мислення, здатності приймати обґрунтовані рішення, здійснювати оцінювання та забезпечення якості виконаних робіт разом з вільним володінням технологіями психодіагностики, психокорекції, індивідуального психологічного консультування, психопрофілактики та просвітницької діяльності.
<b>Основний фокус освітньої програми та спеціалізації</b>	Загальна вища освіта у галузі психології. <u>Ключові слова</u> : психологія, психічні феномени, психологічні закономірності, діяльність, поведінка, взаємодія людей, психологічна допомога.
<b>Особливості програми</b>	Багатопрофільна підготовка фахівців з психології, відбувається в активному дослідницькому середовищі. Поглиблене вивчення професійно-орієнтованих психологічних дисциплін. Використання в навчальному процесі елементів проблемно-орієнтованого навчання та інтерактивних методів. Практична підготовка студентів здійснюється шляхом проходження виробничих практик в закладах системи освіти, охорони здоров'я, в установах з відбору персоналу, у бізнес-структурах. Використання змішаної (денна та заочна) форми навчання.
<b>4 – Придатність випускників до працевлаштування та подальшого навчання</b>	
<b>Придатність до працевлаштування</b>	Випускники програми можуть працювати на посаді психолога у закладах системи освіти; у закладах охорони здоров'я; в інклюзивно-ресурсних центрах; у центрах соціальних служб для сім'ї, дітей та молоді, дитячих центрах творчості та дозвілля, службі довіри, у дитячих будинках, притулках, геронтологічних центрах; у пенітенціарних закладах, митниці, військових формуваннях Міністерства оборони України та Міністерства внутрішніх справ України; в установах з відбору персоналу (кадрові агентства, центри зайнятості, центри профорієнтації та ін.), в організаціях та бізнес-структурах; приватна діяльність психолога. <u>Види економічної діяльності</u> (код КВЕД (73.20) «дослідження та експериментальні розробки у галузі суспільних та гуманітарних наук»; (85) «освіта»

	<p>(дошкільна, початкова, загальна середня, професійно-технічна, вища, допоміжна діяльність у сфері освіти); (86) «охорона здоров'я та надання соціальної допомоги».</p> <p><u>Професійні назви робіт</u> (за ДК 003:2010 (2445.2) «психолог», (3423) «організатор з персоналу», (3436.2) «помічник керівника виробничого підрозділу», (3443) «інспектор з соціальної допомоги», (3460) «фахівець з вирішення конфліктів (побутова сфера)», (2412.2) «профконсультант», (2351.2) «консультант з питань здорового способу життя», (1238) «керівник проектів та програм у сфері нематеріального виробництва».</p>
<b>Академічні права випускників</b>	<p>Можливість продовжувати освіту за другим (магістерським) рівнем вищої освіти.</p> <p>Набуття додаткових кваліфікацій в системі післядипломної освіти.</p>
<b>5 – Викладання та оцінювання</b>	
<b>Викладання та навчання</b>	<p>Студентоцентроване навчання; самонавчання; колективне та інтегративне навчання; проблемно-орієнтоване навчання, що проводиться у формі лекцій, семінарів, практичних занять, самостійного вивчення, дослідницьких технологій, мультимедійних презентацій, проходження виробничих практик та виконання курсових робіт.</p>
<b>Оцінювання</b>	<p><u>Види контролю</u>: поточний, тематичний, періодичний, підсумковий, самоконтроль.</p> <p><u>Форми контролю</u>: усне та письмове опитування, тестування, мультимедійні презентації, есе, іспити, заліки, захист курсових робіт, захист звітів про проходження виробничих практик, атестація випускників (атестаційний іспит та захист кваліфікаційної роботи).</p> <p>Протягом вивчення дисципліни студент зобов'язаний:</p> <ul style="list-style-type: none"> <li>- систематично відвідувати заняття;</li> <li>- приймати активну участь у роботі на семінарських заняттях;</li> <li>- вчасно виконувати завдання, які зазначено у програмі (силабусі);</li> <li>- дотримуватися принципів академічної доброчесності.</li> </ul> <p>Оцінювання навчальних досягнень студентів відбувається за 100 бальною шкалою ECTS та національною шкалою («відмінно», «добре», «задовільно», «незадовільно»; «зараховано», «не зараховано»).</p>

## 6 – Перелік компетентностей випускника

<b>Інтегральна компетентність</b>	Здатність розв'язувати складні спеціалізовані задачі та практичні проблеми у сфері психології та професійної підготовки у процесі навчання, що передбачають застосування основних психологічних теорій та методів і характеризуються комплексністю та невизначеністю умов.
<b>Загальні компетентності (ЗК)</b>	<p>ЗК1. Здатність застосовувати знання у практичних ситуаціях.</p> <p>ЗК2. Знання та розуміння предметної області та розуміння професійної діяльності.</p> <p>ЗК3. Навички використання інформаційних і комунікаційних технологій.</p> <p>ЗК4. Здатність вчитися і оволодівати сучасними знаннями, мислити концептуально, системно, саногенно.</p> <p>ЗК5. Здатність бути критичним і самокритичним.</p> <p>ЗК6. Здатність приймати обґрунтовані рішення.</p> <p>ЗК7. Здатність генерувати нові ідеї (креативність).</p> <p>ЗК8. Навички міжособистісної взаємодії, володіння соціально- психологічними механізмами взаєморозуміння і взаємовпливу.</p> <p>ЗК9. Здатність працювати в команді.</p> <p>ЗК10. Здатність реалізувати свої права і обов'язки як члена суспільства, усвідомлювати цінності громадянського (вільного демократичного) суспільства та необхідність його сталого розвитку, верховенства права, прав і свобод людини і громадянина в Україні, знання юридичних та морально- етичних нормативно- регулятивних засад професійної діяльності психолога і готовність неухильно дотримуватись.</p> <p>ЗК11. Здатність зберігати та примножувати моральні, культурні, наукові цінності і досягнення суспільства на основі розуміння історії та закономірностей розвитку предметної області, її місця у загальній системі знань про природу і суспільство та у розвитку суспільства, техніки і технологій, використовувати різні види та форми рухової активності для активного відпочинку та ведення здорового способу життя.</p> <p>ЗК12. Здатність розуміти психологічний зміст суспільних процесів і впливати на них з позицій принципу гуманізму; ставитись з повагою до мультикультурності та різноманітності</p>



<p><b>Спеціальні (фахові, предметні) компетентності (СК)</b></p>	<p>СК1. Здатність оперувати категоріально-понятійним апаратом психології.</p> <p>СК2. Здатність до ретроспективного аналізу вітчизняного та зарубіжного досвіду розуміння природи виникнення, функціонування та розвитку психічних явищ.</p> <p>СК3. Здатність до розуміння природи поведінки, діяльності та вчинків.</p> <p>СК4. Здатність самостійно збирати та критично опрацьовувати, аналізувати та узагальнювати психологічну інформацію з різних джерел.</p> <p>СК5. Здатність використовувати валідний і надійний психодіагностичний інструментарій.</p> <p>СК6. Здатність самостійно планувати, організовувати та здійснювати психологічне дослідження.</p> <p>СК7. Здатність аналізувати та систематизувати одержані результати, формулювати аргументовані висновки та рекомендації.</p> <p>СК8. Здатність організовувати та надавати психологічну допомогу (індивідуальну та групову).</p> <p>СК9. Здатність здійснювати просвітницьку та психопрофілактичну роботу відповідно до запиту населення.</p> <p>СК10. Здатність дотримуватися норм професійної етики.</p> <p>СК11. Здатність до особистісного та професійного самовдосконалення, навчання та саморозвитку.</p>
--	--

**7 – Нормативний зміст підготовки бакалавра, сформульований у термінах програмних результатів навчання**

- ПР1. Аналізувати та пояснювати психічні явища, ідентифікувати психологічні проблеми та пропонувати шляхи її розв'язання.
- ПР2. Розуміти закономірності та особливості розвитку і функціонування психічних явищ в контексті професійних завдань.
- ПР3. Здійснювати пошук інформації з різних джерел, у т.ч. з використанням інформаційно-комунікаційних технологій, для вирішення професійних завдань.
- ПР4. Обґрунтовувати власну позицію, робити самостійні висновки за результатами власних досліджень і аналізу літературних джерел.
- ПР5. Обирати та застосовувати валідний і надійний психодіагностичний інструментарій (тести, опитувальники, проєктивні методики тощо) психологічного дослідження та технологій психологічної допомоги.
- ПР6. Формулювати мету, завдання дослідження, володіти навичками збору первинного матеріалу, дотримуватися процедури дослідження.
- ПР7. Рефлексувати і критично оцінювати достовірність одержаних результатів психологічного дослідження, формулювати аргументовані висновки.
- ПР8. Презентувати результати власних досліджень усно / письмово для фахівців і нефахівців.

- ПР9. Пропонувати власні способи вирішення психологічних задач і проблем у процесі професійної діяльності, приймати та аргументувати власні рішення щодо їх розв'язання.
- ПР10. Формулювати думку логічно, доступно, дискутувати, обстоювати власну позицію, модифікувати висловлювання відповідно до культуральних особливостей співрозмовника.
- ПР11. Складати та реалізовувати план консультативного процесу з урахуванням специфіки запиту та індивідуальних особливостей клієнта, забезпечувати ефективність власних дій.
- ПР12. Складати та реалізовувати програму психопрофілактичних та просвітницьких дій, заходів психологічної допомоги у формі лекцій, бесід, круглих столів, ігор, тренінгів, тощо, відповідно до вимог замовника.
- ПР13. Взаємодіяти, вступати у комунікацію, бути зрозумілим, толерантно ставитися до осіб, які мають інші культуральні чи гендерно-вікові відмінності.
- ПР14. Забезпечувати оптимальні психолого-педагогічні умови розвитку особистості.
- ПР15. Виявляти і вирішувати соціально-психологічні проблеми особистості у великих і малих групах.
- ПР16. Знати, розуміти та дотримуватися етичних принципів професійної діяльності психолога.
- ПР17. Демонструвати соціально відповідальну та свідому поведінку, слідувати гуманістичним та демократичним цінностям у професійній та громадській діяльності.
- ПР18. Виявляти та диференціювати проблеми збереження і відновлення психічного здоров'я та психологічного благополуччя.

## 8 – Ресурсне забезпечення реалізації Програми

<b>Кадрове забезпечення</b>	<p>Для реалізації освітньо-професійної програми «Психологія» залучаються науково-педагогічні працівники, які за кваліфікацією відповідають профілю і напряму дисциплін, що викладаються, мають необхідний стаж науково-педагогічної роботи та підтверджений рівень наукової і професійної активності відповідно до кількісних та якісних показників, визначених пункту 30 «Ліцензійних умов провадження освітньої діяльності» (постанова Кабінету Міністрів України від 30 грудня 2015 р. № 1187 (в редакції постанови Кабінету Міністрів України від 10 травня 2018 р. № 347)).</p> <p>Згідно Закону України «Про вищу освіту» науково-педагогічні працівники проходять стажування не рідше, ніж один раз на п'ять років з метою підвищення фахового рівня.</p> <p><b>Пріоритети підвищення кваліфікації викладацького складу:</b> використання результатів наукових досліджень у навчальному процесі; система рейтингового оцінювання професорсько-викладацького складу; участь у міжнародних методичних і наукових семінарах,</p>
-----------------------------	--

	<p>конференціях, симпозиумах; висвітлення наукових і методичних результатів та досягнень у фахових міжнародних наукометричних виданнях; відповідність рівня кваліфікації кандидатів на посади викладачів посадовим вимогам; установлення мінімальних вимог до наукових здобутків кандидатів на посади викладачів.</p>
<p><b>Матеріально-технічне забезпечення</b></p>	<p>Забезпеченість приміщеннями для проведення навчальних занять за освітньою програмою «Психологія», комп'ютерними робочими місцями відповідає установленим вимогам.</p> <p>Навчання студентів відбувається у м. Івано-Франківську по вул. Шевченка, 57 в аудиторіях корпусу 3, що забезпечені проекційно-медіа технікою такою комп'ютерами, підключеними до мережі Інтернет. Також у Науковій бібліотеці є комп'ютеризовані навчальні місця з доступом до мережі Інтернет. Для забезпечення реалізації освітньої програми також використовуються загальноуніверситетські комп'ютерні класи.</p> <p>Виробничі практики студентів здійснюються на базах освітніх, лікувально-профілактичних, бізнес-організаціях, ІТ-компаніях, з якими діють угоди про співпрацю.</p> <p>В університеті є об'єкти соціально-побутової інфраструктури (гуртожитки, їдальня, кафе, бібліотеки, у тому числі читальні зали, актові зали, спортивні зали, стадіон, спортивні майданчики, медичний пункт).</p>
<p><b>Інформаційне та навчально-методичне забезпечення</b></p>	<p>Офіційний веб-сайт університету <a href="https://pnu.edu.ua/">https://pnu.edu.ua/</a> містить інформацію про освітньо-професійні програми, навчальну, наукову, виховну та організаційну діяльність, структурні підрозділи, правила прийому, контакти. Навчальний процес забезпечується програмами (силабусами) дисциплін в електронній формі. Основними джерелами інформаційного забезпечення викладачів і студентів є Наукова бібліотека ДВНЗ «Прикарпатський національний університет імені Василя Стефаника» з її фондами та електронні засоби інформації. У центральному корпусі Наукової бібліотеки працює електронний читальний зал, забезпечений бездротовим доступом до мережі Інтернет. Доступ до бібліотечних баз надається у внутрішній мережі університету.</p> <p>Інформаційні ресурси Наукової бібліотеки за освітньо-професійною програмою «Психологія» формуються відповідно до предметної сфери та сучасних науково-практичних тенденцій у галузі психології (<a href="http://lib.pnu.edu.ua/">http://lib.pnu.edu.ua/</a>).</p> <p>В університеті створено умови для доступу до Інтернету, в корпусах університету працює Wi-Fi мережа.</p>

<b>9 – Академічна мобільність</b>	
<b>Національна кредитна мобільність</b>	На основі двосторонніх договорів між ДВНЗ «Прикарпатський національний університет імені Василя Стефаника» та іншими вітчизняними закладами вищої освіти.
<b>Міжнародна кредитна мобільність</b>	На основі двосторонніх договорів між ДВНЗ «Прикарпатський національний університет імені Василя Стефаника» та вищими навчальними закладами-партнерами зарубіжних країн
<b>Навчання іноземних здобувачів вищої освіти</b>	Можливе, після вивчення курсу української мови

## 2. Перелік компонент освітньо-професійної програми та їх логічна послідовність

Код н/д	Компоненти освітньої програми (навчальні дисципліни, курсові проекти (роботи), практики, кваліфікаційна робота)	Кількість кредитів	Семестр	Форма підсумкового контролю
1	2	3	4	5
<b>1. ЦИКЛ ЗАГАЛЬНОЇ ПІДГОТОВКИ</b>				
<b>1.1. Обов'язкові дисципліни</b>				
ОК 1.	Історія України	3	1	Залік
ОК 2.	Історія української культури	3	2	Залік
ОК 3.	Українська мова (за професійним спрямуванням)	3	3	Залік
ОК 4.	Філософія	3	3	Іспит
<b>1.2. Вибіркові дисципліни</b>				
<b>1.2.1. Дисципліни за вибором ВНЗ</b>				
ВБ 1.	Сучасні інформаційні технології (за професійним спрямуванням)	3	1	Залік
ВБ 2.	Логіка	3	2	Залік
ВБ 3.	Фізична культура		1-4	-
ВБ 4.	Безпека життєдіяльності та цивільний захист	3	2	Залік
<b>1.2.2. Дисципліни вільного вибору студента</b>				
ВБ 5.1.	Організація професійної приватної діяльності психолога	3	5	Залік
ВБ 5.2.	Політологія			
ВБ 5.3.	Психологія лідерства			
ВБ 5.4.	Екзистенційна арттерапія			
ВБ 6.1.	Техніки коучингу здоров'я	3	6	Залік
ВБ 6.2.	Практикум з клінічної психології			
ВБ 6.3.	Кримінальна психологія			
ВБ 6.4.	Соціологія			

ВБ 7.1.	Основи арттерапії	3	7	Залік
ВБ 7.2.	Психологія життєвих криз			
ВБ 7.3.	Психотерапія дітей та підлітків			
ВБ 7.4.	Пенітенціарна психологія			
<b>2. ЦИКЛ ПРОФЕСІЙНОЇ ПІДГОТОВКИ</b>				
<b>2.1. Обов'язкові дисципліни</b>				
<b>2.1.1. Теоретична підготовка</b>				
ОК 5.	Загальна психологія	9	1-3	Залік (2с.) Іспит (3с.)
ОК 6.	Вікова психологія	6	1-2	Іспит (2с.)
ОК 7.	Вступ до спеціальності	3	1	Залік
ОК 8.	Фізіологія центральної нервової системи та вищої нервової діяльності	3	1	Іспит
ОК 9.	Анатомія та еволюція нервової системи	3	1	Іспит
ОК 10.	Психофізіологія	3	2	Іспит
ОК 11.	Зоопсихологія і порівняльна психологія з основами анімалотерапії	3	2	-
ОК 12.	Психологія мотивації поведінки та діяльності	3	2	Іспит
ОК 13.	Соціальна психологія	6	2-3	Іспит
ОК 14.	Диференціальна психологія	6	3-4	Залік (3с.) Іспит (4с.)
ОК 15.	Історія психології	6	4	Іспит
ОК 16.	Педагогічна психологія	3	4	Іспит
ОК 17.	Психологія насилля	3	4	Залік
ОК 18.	Психологія праці	3	5	Іспит
ОК 19.	Клінічна психологія	3	5	Іспит
ОК 20.	Психологія сім'ї	3	5	Іспит
ОК 21.	Психодіагностика	6	5	Іспит
ОК 22.	Психологічне консультування	6	5-6	Іспит (6 с.)
ОК 23.	Психологія управління	3	6	Іспит
ОК 24.	Патопсихологія	3	6	Іспит
ОК 25.	Експериментальна психологія	6	6	Іспит
ОК 26.	Психотерапія	3	7	Іспит
ОК 27.	Юридична психологія	3	7	Іспит
ОК 28.	Організаційна психологія	3	7	Залік
ОК 29.	Психологія конфлікту	3	7	Іспит
ОК 30.	Екологічна психологія	3	7	-
ОК 31.	Психологія масової свідомості	3	8	Іспит
<b>2.1.2. Практична підготовка</b>				
ОК 32.	Виробнича практика	6	6	Диференційований залік

ОК 33.	Виробнича практика	6	7	Диференційований залік
ОК 34.	Курсова робота	3	3	Диференційований залік
ОК 35.	Курсова робота II	3	6	Диференційований залік
ОК 36.	Кваліфікаційна робота	9	8	Захист
ОК 37.1.	Атестація (атестаційний іспит)	1,5	8	Іспит
ОК 37.2.	Атестація (захист кваліфікаційної роботи)	1,5	8	Іспит

## **2.2. Вибіркові дисципліни**

### **2.2.1. Дисципліни за вибором ВНЗ**

ВБ 8.	Педагогіка та педагогічна майстерність	3	1	Іспит
ВБ 9.	Теорія ймовірностей та математична статистика	3	1	Залік
ВБ 10.	Іноземна мова (перша)	6	1-2	Іспит (2 с.)
ВБ 11.	Іноземна мова (англійська)	6	3-4	Іспит (4 с.)
ВБ 12.	Філософія психології	3	5	Залік

### **2.2.2. Дисципліни вільного вибору студента**

ВБ 13.1.	Психологічні основи сексології та сексопатології	6	3	Залік
ВБ 13.2.	Психологія реклами			
ВБ 14.1.	Особливості діяльності психолога у лікувально-профілактичних закладах	3	3	Залік
ВБ 14.2.	Етнопсихологія			
ВБ 14.3.	Психологія аутичної дитини			
ВБ 15.1.	Практикум із загальної психології	6	4	Залік
ВБ 15.2.	Практикум з прикладної соціальної психології			
ВБ 16.1.	Основи психологічної реабілітації	6	4	Залік
ВБ 16.2.	Техніки розвитку комунікативної компетентності			
ВБ 17.1.	Перинатальна психологія та психологія материнства	6	5	Залік
ВБ 17.2.	Основи соціально-психологічного тренінгу			
ВБ 17.3.	Діяльність психолога у системі інклюзивної освіти			
ВБ 18.1.	Психологія загального здоров'я та психологічного благополуччя	3	6	Залік
ВБ 18.2.	Соціально-психологічні технології впливу на особистість і групу			
ВБ 18.3.	Основи проєктної діяльності			

ВБ 19.1.	Психологія аномального розвитку	3	7	Залік
ВБ 19.2.	Медіапсихологія			
ВБ 20.1.	Психологія суїцидальної поведінки	3	7	Залік
ВБ 20.2.	Психологічні технології ведення переговорів і вирішення конфліктів			
ВБ 21.1.	Психологія здорового способу життя	3	8	Залік
ВБ 21.2.	Військова психологія			
ВБ 22.1.	Основи психокорекції залежностей	3	8	Залік
ВБ 22.2.	Психологічний супровід персоналу організацій			
ВБ 23.1.	Основи психосоматики	3	8	Залік
ВБ 23.2.	Психологічний відбір та оцінка персоналу			
ВБ 24.1.	Психологія творчості	3	8	Залік
ВБ 24.2.	Судово-психологічна експертиза			
ВБ 25.1.	Методи психологічної допомоги особам з невротичними розладами	3	8	Залік
ВБ 25.2.	Психологічні технології іміджмейкінгу і піару			
<b>Загальний обсяг дисциплін за вибором студента :</b>		<b>60</b>		
<b>ЗАГАЛЬНИЙ ОБСЯГ ОСВІТНЬОЇ ПРОГРАМИ :</b>		<b>240</b>		

### 3. Структурно-логічна схема ОП

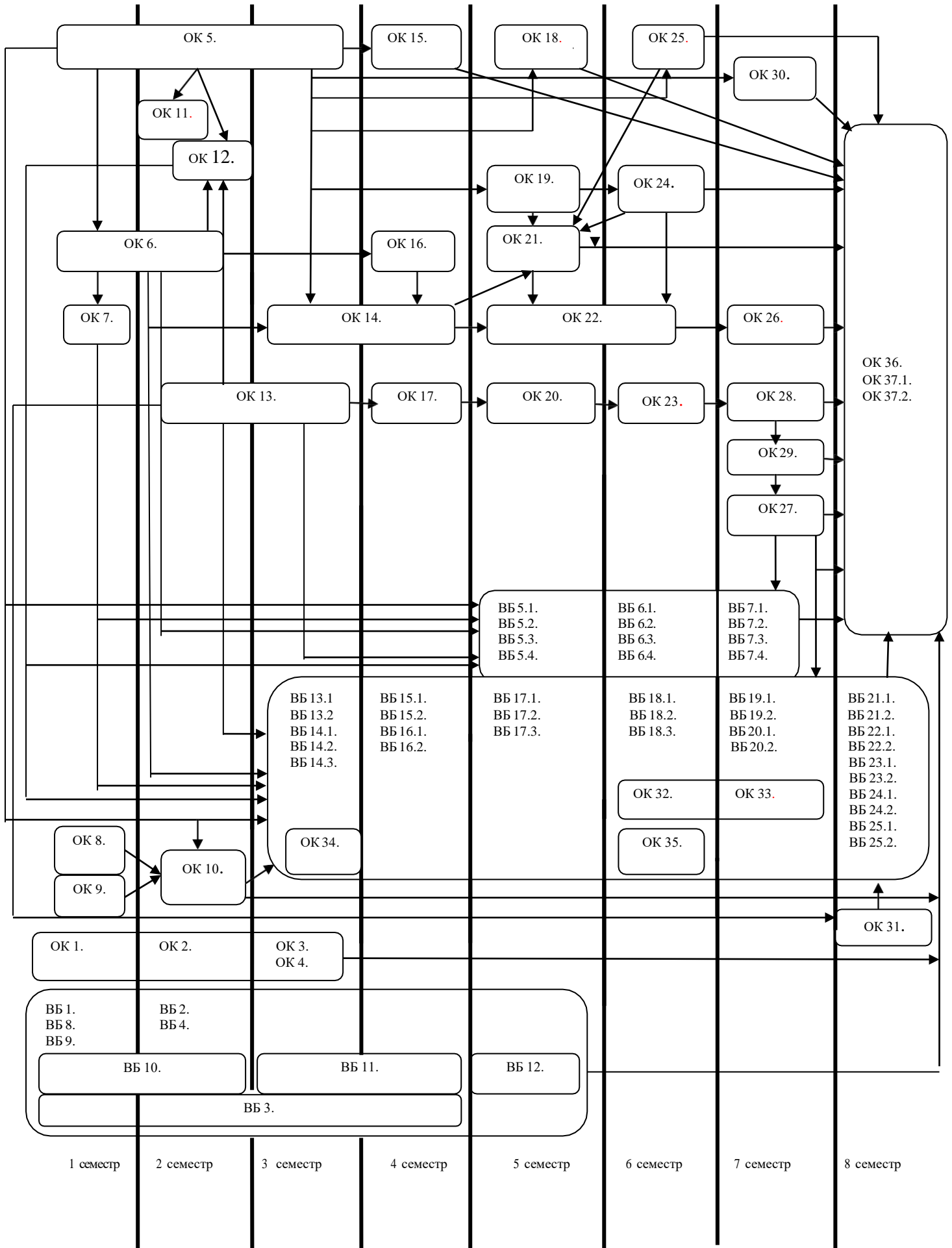



#### 4. **Форми атестації здобувачів першого (бакалаврського) ступеня вищої освіти**

<b>Форми атестації здобувачів вищої освіти</b>	Атестація здобувачів першого (бакалаврського) рівня вищої освіти за освітньою програмою «Психологія» спеціальності 053 «Психологія» здійснюється у формі захисту кваліфікаційної роботи та атестаційного іспиту. Атестація здійснюється відкрито і публічно. Атестація завершується видачою документа встановленого зразка про присудження ступеня бакалавра із присвоєнням освітньої кваліфікації – «Бакалавр з психології».
<b>Вимоги до кваліфікаційної роботи</b>	Кваліфікаційна робота повинна передбачати розв'язання складної спеціалізованої задачі чи практичної проблеми у сфері психології, що передбачає застосування основних психологічних теорій та методів та характеризуються комплексністю і невизначеністю умов. У кваліфікаційній роботі не може бути академічного плагіату, фальсифікації та фабрикації. Кваліфікаційна робота має бути оприлюднена на офіційному сайті або в репозиторії закладу вищої освіти.
<b>Вимоги до кваліфікаційного іспиту</b>	Кваліфікаційний іспит за спеціальністю повинен перевіряти досягнення результатів навчання, визначених Стандартом вищої освіти та освітньою програмою.

#### 5. **Вимоги до наявності системи внутрішнього забезпечення якості вищої освіти**

В університеті функціонує система забезпечення закладом вищої освіти якості освітньої діяльності та якості вищої освіти (система внутрішнього забезпечення якості), яка передбачає здійснення таких процедур і заходів:

- 1) визначення принципів та процедур забезпечення якості вищої освіти;
- 2) здійснення моніторингу та періодичного перегляду освітніх програм;
- 3) щорічне оцінювання здобувачів вищої освіти, науково-педагогічних і педагогічних працівників закладу вищої освіти та регулярне оприлюднення результатів таких оцінювань на офіційному веб-сайті закладу вищої освіти, на інформаційних стендах та в будь-який інший спосіб;
- 4) забезпечення підвищення кваліфікації педагогічних, наукових і науково-педагогічних працівників;
- 5) забезпечення наявності необхідних ресурсів для організації освітнього процесу, у тому числі самостійної роботи студентів, за кожною освітньою програмою;
- 6) забезпечення наявності інформаційних систем для ефективного управління освітнім процесом;
- 7) забезпечення публічності інформації про освітні програми, ступені вищої освіти та кваліфікації;
- 8) забезпечення ефективною системою запобігання та виявлення академічного плагіату у наукових працях працівників закладів вищої освіти і здобувачів вищої освіти;
- 9) інших процедур і заходів.

Система забезпечення університетом якості освітньої діяльності та якості вищої освіти (система внутрішнього забезпечення якості) за поданням закладу вищої освіти оцінюється Національним агентством із забезпечення якості вищої освіти або акредитованими ним незалежними установами оцінювання та забезпечення якості вищої освіти на предмет її відповідності вимогам до системи забезпечення якості вищої освіти, що затверджуються Національним агентством із забезпечення якості вищої освіти, та міжнародним стандартам і рекомендаціям щодо забезпечення якості вищої освіти.

**При створенні освітньої програми були використані такі джерела:**

1. Закон України від 01.07.2014 р. No 1556 VII «Про вищу освіту» [Режим доступу: <http://zakon5.rada.gov.ua/laws/show/2145-19>].
2. Закон України від 05.09.2017 р. «Про освіту» – [Режим доступу: <http://zakon5.rada.gov.ua/laws/show/2145-19>].
3. Європейська кредитна трансферна накопичувальна система: Довідник користувача [Режим доступу: [http://ihed.org.ua/images/doc/04\\_2016\\_ECTS\\_Users\\_Guide-2015\\_Ukrainian.pdf](http://ihed.org.ua/images/doc/04_2016_ECTS_Users_Guide-2015_Ukrainian.pdf)].
4. Концепція і стратегія розвитку ДВНЗ «Прикарпатський національний університет імені Василя Стефаника».
5. Національний класифікатор України: «Класифікатор професій» ДК 003:2010 [Режим доступу: <http://www.dk003.com>].
6. Постанова Кабінету Міністрів України в ід 29.04.2015 р. No 266 «Про затвердження переліку галузей знань і спеціальностей, за якими здійснюється підготовка здобувачів вищої освіти» [Режим доступу: <http://zakon4.rada.gov.ua/laws/show/266-2015-p>].
7. Постанова Кабінету Міністрів України від 23.11.2011 р. No 1341 «Про затвердження Національної рамки кваліфікацій» [Режим доступу: <http://zakon4.rada.gov.ua/laws/show/1341-2011-p>].
8. Розроблення освітніх програм. Методичні рекомендації [Режим доступу: [http://ihed.org.ua/images/doc/04\\_2016\\_rozroblennya\\_osv\\_program\\_2014\\_tempus-office.pdf](http://ihed.org.ua/images/doc/04_2016_rozroblennya_osv_program_2014_tempus-office.pdf)].
9. Розроблення освітніх програм : метод. рекомендації Академії педагогічних наук України / В. М. Захарченко, В. І. Луговий, Ю. М. Рашкевич, Ж. В. Таланова ; за ред. В. Г. Кременя. К. : ДП „НВЦ “Пріоритети”, 2014. 108 с.;
10. Стандарт вищої освіти за спеціальністю 053 Психологія для першого (бакалаврського) рівня вищої освіти, затверджений Наказом Міністерства освіти і науки України 24.04.2019 р. № 565. [Режим доступу: <https://mon.gov.ua/storage/app/media/vishcha-osvita/zatverdzeni%20standarty/2019/04/25/053psikhologiyabakalavr.pdf>].
11. EQF – LLL – European Qualifications Framework for Lifelong Learning [Режим доступу: [https://ec.europa.eu/ploteus/sites/eac-eqf/files/brochexp\\_en.pdf](https://ec.europa.eu/ploteus/sites/eac-eqf/files/brochexp_en.pdf)].
12. QF - EHEA – Qualification Framework of the European Higher Education Area [Режим доступу: <http://www.ehea.info/article-details.aspx?ArticleId=67>].

Гарант освітньої програми \_\_\_\_\_

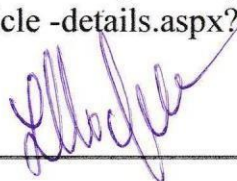

## Матриця відповідності програмних компетентностей компонентам освітньої програми

Компоненти ОП	Загальні компетентності (ЗК)												Спеціальні компетентності (СК)										
	ЗК1	ЗК2	ЗК3	ЗК4	ЗК5	ЗК6	ЗК7	ЗК8	ЗК9	ЗК10	ЗК11	ЗК12	СК1	СК2	СК3	СК4	СК5	СК6	СК7	СК8	СК9	СК10	СК11
ОК1	+		+	+	+	+				+		+											
ОК2	+		+	+	+	+	+	+	+	+	+	+											
ОК3			+	+		+	+	+	+							+			+	+	+		
ОК4				+	+	+				+	+	+	+	+		+					+	+	+
ВБ1			+																				+
ВБ2	+	+	+	+	+	+	+	+					+					+	+				
ВБ3	+							+	+														
ВБ4	+			+	+	+				+													
ВБ5.1	+	+		+	+	+	+	+	+	+			+	+	+	+	+			+	+	+	+
ВБ5.2			+	+	+	+	+			+	+								+				+
ВБ5.3	+		+	+	+		+	+					+		+	+						+	+
ВБ5.4	+	+	+		+	+	+				+		+		+	+	+			+		+	+
ВБ6.1	+		+	+	+	+		+					+			+				+		+	+
ВБ6.2	+	+	+	+		+		+					+		+	+	+					+	
ВБ6.3	+	+			+					+			+		+	+			+				
ВБ6.4	+		+		+	+	+	+	+	+	+	+	+	+		+	+	+	+			+	+
ВБ7.1	+	+		+	+	+	+	+	+	+		+	+	+	+	+				+	+	+	+
ВБ7.2	+	+		+	+	+	+	+		+	+	+	+	+	+		+	+	+	+	+	+	+
ВБ7.3	+	+	+		+	+	+				+		+		+	+	+			+		+	+
ВБ7.4	+		+	+	+			+				+	+		+	+					+	+	+
ОК5	+	+		+	+	+	+	+		+	+	+	+	+	+	+						+	+
ОК6	+	+	+	+	+	+	+	+					+	+	+	+			+			+	+
ОК7	+	+	+	+				+		+			+							+	+	+	+
ОК8	+	+	+	+										+					+				
ОК9	+	+	+	+										+					+				
ОК10	+			+					+			+	+				+	+				+	+
ОК11	+	+		+	+		+				+		+	+	+	+						+	+
ОК12	+	+		+	+	+		+	+			+	+	+	+	+						+	+
ОК13	+			+	+			+					+		+	+			+				
ОК14	+	+		+	+	+	+	+		+	+	+	+	+	+	+	+	+	+			+	+
ОК15		+	+	+	+						+	+	+	+		+					+		+

OK16	+	+	+	+	+	+	+	+					+	+	+	+					+	+	+	
OK17	+	+	+			+	+	+	+				+	+	+	+				+	+	+	+	
OK18	+	+	+	+	+	+	+	+	+	+	+	+	+		+	+	+	+	+	+	+	+	+	
OK19	+	+		+	+	+	+	+	+			+	+		+	+	+	+				+	+	+
OK20	+	+	+	+	+								+	+	+	+	+			+	+			
OK21	+	+	+	+	+		+	+		+	+	+	+			+	+	+	+			+	+	
OK22	+	+	+		+	+	+				+		+		+	+	+			+		+	+	
OK23	+	+		+		+		+					+		+		+		+	+	+			
OK24	+	+	+	+	+	+	+	+	+	+		+	+	+	+	+	+	+	+	+	+	+	+	
OK25	+	+	+	+	+	+	+	+	+		+		+	+	+	+	+	+	+			+	+	
OK26	+	+	+		+	+	+				+		+		+	+	+			+		+	+	
OK27	+	+			+			+		+			+			+	+		+			+		
OK28	+	+	+		+	+	+	+	+				+		+	+	+		+		+	+	+	
OK29	+	+						+	+			+			+	+			+	+		+		
OK30	+	+		+	+		+			+	+	+	+	+	+	+	+		+	+				
OK31	+	+	+		+			+				+	+		+	+			+				+	
OK32	+							+							+		+	+	+			+	+	
OK33	+							+							+		+	+	+	+	+	+	+	
OK34				+			+						+	+		+							+	
OK35				+			+						+	+	+	+	+	+	+			+	+	
OK36		+	+	+	+		+						+	+	+	+	+	+	+			+	+	
OK37.1	+	+		+		+	+						+	+	+	+				+				
OK37.2		+	+		+			+					+		+							+	+	
ВБ8	+	+		+	+	+																+	+	
ВБ9	+	+	+	+	+		+						+			+			+				+	
ВБ10	+		+	+	+	+		+	+			+											+	
ВБ11	+		+	+	+	+		+	+			+											+	
ВБ12	+	+	+	+	+	+	+	+	+	+		+	+	+		+		+	+		+	+	+	
ВБ13.1	+	+		+	+		+		+			+	+		+			+		+		+	+	
ВБ13.2	+	+			+		+								+	+			+				+	
ВБ14.1		+	+	+			+	+				+	+	+	+	+							+	
ВБ14.2		+	+		+			+		+				+	+		+			+		+	+	
ВБ14.3	+			+												+	+			+		+		
ВБ15.1	+	+		+	+	+	+	+	+				+		+	+	+	+	+			+	+	
ВБ15.2	+	+		+		+		+								+	+	+	+			+		
ВБ16.1	+	+		+	+	+	+	+	+	+		+	+	+	+	+				+	+	+	+	

ВБ16.2	+	+	+					+							+	+						+	+	
ВБ17.1	+	+		+	+	+	+	+		+	+	+	+	+	+		+	+	+	+	+	+	+	+
ВБ17.2		+	+						+					+	+							+		
ВБ17.3	+	+	+	+	+			+	+	+		+	+	+	+	+			+	+	+	+	+	+
ВБ18.1	+	+		+	+	+	+	+	+		+		+	+	+	+	+			+	+	+	+	+
ВБ18.2	+		+		+			+					+		+							+	+	
ВБ18.3	+		+	+	+	+	+	+	+			+			+							+		+
ВБ19.1	+	+		+	+	+	+	+	+	+	+	+	+	+	+		+	+	+		+	+	+	+
ВБ19.2	+		+		+					+		+				+		+	+		+		+	+
ВБ20.1	+	+		+	+	+	+	+	+	+		+	+	+	+	+	+	+	+	+	+	+	+	+
ВБ20.2	+	+						+	+			+			+				+	+		+		
ВБ21.1	+			+				+			+	+	+		+			+	+		+	+	+	+
ВБ21.2	+	+	+	+	+	+	+	+	+	+			+	+	+	+	+		+		+	+	+	+
ВБ22.1	+	+	+	+	+	+	+	+	+	+	+	+	+	+	+	+	+		+	+	+	+	+	+
ВБ22.2		+	+	+	+	+		+					+		+	+	+		+		+			
ВБ23.1	+	+	+	+	+	+	+	+	+			+	+		+	+	+			+		+	+	+
ВБ23.2	+			+		+		+					+		+	+	+		+					
ВБ24.1	+	+		+	+	+	+		+	+	+	+	+	+		+	+	+	+			+	+	+
ВБ24.2	+	+	+	+	+								+	+	+	+	+	+	+					
ВБ25.1	+	+	+	+	+	+	+	+				+	+	+	+	+	+	+	+	+	+	+	+	+
ВБ25.2	+	+		+		+		+					+	+		+			+					

## Матриця забезпечення програмних результатів навчання відповідними компонентами освітньої програми

Компоненти ОП	ПРОГРАМНІ РЕЗУЛЬТАТИ НАВЧАННЯ (ПР)																	
	ПР1	ПР2	ПР3	ПР4	ПР5	ПР6	ПР7	ПР8	ПР9	ПР10	ПР11	ПР12	ПР13	ПР14	ПР15	ПР16	ПР17	ПР18
ОК1			+	+									+				+	
ОК2			+	+									+				+	
ОК3			+	+				+		+		+	+					
ОК4		+	+	+					+	+			+		+	+	+	
ВБ1			+					+										
ВБ2	+	+	+	+	+	+	+	+	+	+								
ВБ3																		+
ВБ4		+	+							+			+			+	+	
ВБ5.1	+	+			+				+	+	+	+	+	+	+	+	+	
ВБ5.2			+	+				+		+		+	+		+		+	
ВБ5.3			+					+		+			+		+		+	
ВБ5.4	+	+	+	+	+					+	+		+	+		+	+	
ВБ6.1	+		+			+			+	+			+			+		+
ВБ6.2			+		+	+	+	+								+		+
ВБ6.3	+	+	+	+	+	+	+	+									+	
ВБ6.4	+		+	+	+	+	+	+	+	+			+			+	+	
ВБ7.1	+		+	+						+	+	+	+			+		
ВБ7.2	+	+	+	+	+				+	+	+	+	+			+		+
ВБ7.3	+	+	+	+	+					+	+		+		+	+	+	+
ВБ7.4	+		+	+				+		+		+	+				+	
ОК5	+	+	+	+					+	+			+			+	+	
ОК6	+	+	+	+					+					+			+	
ОК7	+	+	+	+	+			+	+	+	+	+	+		+	+	+	
ОК8			+	+		+		+		+			+			+		+
ОК9			+	+		+		+		+			+		+	+		+
ОК10	+	+			+							+				+		
ОК11	+	+	+	+					+	+						+	+	
ОК12	+	+	+	+						+			+			+		
ОК13		+	+	+	+					+			+		+		+	



BB15.2				+	+	+	+	+	+						+	+		
BB16.1	+	+	+	+						+		+	+			+		
BB16.2	+	+		+						+			+					
BB17.1	+	+	+		+				+		+	+				+		+
BB17.2		+	+						+			+	+		+			
BB17.3	+	+		+		+	+				+	+	+	+		+		
BB18.1	+	+	+	+	+				+	+	+	+	+			+		+
BB18.2	+	+	+							+			+		+	+	+	
BB18.3	+		+	+				+	+	+			+					
BB19.1	+	+		+							+	+	+			+		+
BB19.2		+	+	+				+				+					+	
BB20.1	+	+	+	+	+		+		+	+		+	+		+			
BB20.2	+	+							+			+			+	+		
BB21.1		+					+				+	+			+	+		+
BB21.2		+	+	+		+	+	+				+					+	+
BB22.1	+	+		+	+							+	+			+		+
BB22.2	+	+	+		+		+					+	+		+			
BB23.1	+	+	+		+				+									+
BB23.2		+	+	+	+						+							
BB24.1	+		+	+				+							+			
BB24.2	+	+	+	+	+	+	+	+								+		
BB25.1	+	+	+	+	+	+	+		+		+	+				+		+
BB25.2	+				+		+	+	+		+				+			



Міністерство освіти і науки України  
Державний вищий навчальний заклад  
«Прикарпатський національний університет імені Василя Стефаника»

**ЗАТВЕРДЖЕНО**

Вчена рада ДВНЗ

«Прикарпатський національний  
університет імені Василя Стефаника»

Протокол від «30» серпня 2016 р. № 7

Голова Вченої ради  І. С. Щепенда



## **ОСВІТНЬО-ПРОФЕСІЙНА ПРОГРАМА «ПСИХОЛОГІЯ»**

**за першим (бакалаврським) рівнем**

**Галузь знань** 05 Соціальні та поведінкові науки

**Спеціальність** 053 Психологія

**ВНЕСЕНО**

Кафедра

Протокол від «06» травня 2016 № 10

Завідувач кафедри  Москалець В. П.

**ПОГОДЖЕНО**

Вченою радою філософського факультету

Протокол від «24» червня 2016 № 11

Голова вченої ради  Гоян І. М.

**НАДАНО ЧИННОСТІ**

Наказ ректора від «31» серпня 2016 № 59/06-13-С

**ВВЕДЕНО У ДІЮ** З «01» вересня 2016 р.

Навчально-методичний відділ

Начальник  Запухляк Р. І.

**ПРОЕКТНА ГРУПА**

Керівник (гарант):

 Москалець В. П.

Члени групи:

 Заграй Л. Д.

 Кулеша-Любінець М. М.

м. Івано-Франківськ, 2016

## Освітньо-професійна програма

<b>Бакалавр з психології</b>		
Обов'язковий блок		
<i>Вищий навчальний заклад</i>	ДВНЗ «Прикарпатський національний університет імені Василя Стефаника», філософський факультет	
<i>Тип диплому та обсяг програми</i>	Диплом бакалавра, одиничний, 240 кредитів ЄКТС, термін навчання – 3 роки 10 місяців.	
<i>Кваліфікація</i>	Психолог	
<i>Рівень програми</i>	QF-ЕНЕА – перший цикл, EQF-LLL – 6 рівень, НРК – 6 рівень	
<i>Акредитуюча інституція</i>	Національне агентство із забезпечення якості вищої освіти	
<i>Період акредитації</i>	Сертифікат про акредитацію МОН України спеціальності «Психологія», серія НД-ІІ, № 0920660, строк дії до 01 липня 2019 р.	
<b>A</b>	<b>Мета (цілі) освітньої програми:</b> підготовка висококваліфікованих фахівців у галузі психології, які володіють теоретичними знаннями та сучасними психологічними технологіями здійснення психологічного супроводу та психологічної допомоги особистості, колективу та соціокультурній спільноті, сукупністю знань у галузі філософії, історії, культурології, педагогіки, політології, соціології та мають гуманістичний світогляд; здатні адаптувати свій професійний інструментарій до сучасних швидких темпів розвитку світової спільноти та глобалізації світу.	
<b>B</b>	<b>Характеристика програми</b>	
1	Назва галузі знань та спеціальності	05 Соціальні та поведінкові науки, 053 Психологія
2	Фокус програми: <i>Загальна / спеціальна</i>	Загальна. Акцент на забезпеченні розвитку професійних здібностей щодо самоорганізації, здатності до самонавчання, розвитку аналітичного мислення, здатності приймати обґрунтовані рішення, здійснювати оцінювання та забезпечення якості виконаних робіт разом з вільним володінням технологіями психодіагностики, психокорекції, психотерапії, індивідуального психологічного консультування.
3	Орієнтація програми	Освітньо-професійна
4	Особливості програми	Багатопрофільна підготовка фахівців з психології

<b>С</b>	<b>Складові професійної компетентності</b>
<b>Інтегральна компетентність</b>	здатність розв'язувати складні спеціалізовані задачі та практичні проблеми у різних сферах діяльності психолога, що передбачає застосування теорій та методів психологічної науки і характеризується комплексністю та невизначеністю умов.
<b>Загальні компетентності (ЗК)</b>	<p><b>ЗК-1</b> – здатність і готовність мислити концептуально, критично, самокритично, системно, саногенно; здатність приймати обґрунтовані рішення.</p> <p><b>ЗК-2</b> – здатність вчитися і оволодівати сучасними знаннями, на основі раціонального планування організувати, координувати, контролювати та оцінювати діяльність і взаємодію суб'єктів у сфері психології.</p> <p><b>ЗК-3</b> – здатність і готовність розуміти психологічний зміст суспільних процесів і впливати на них з позицій гуманізму; діяти соціально відповідально та свідомо; ставитися з повагою до мультикультурності та різноманітності.</p> <p><b>ЗК-4</b> – професійно володіти соціально-психологічними механізмами взаєморозуміння і взаємовпливу і здатність ефективно застосовувати їх у професійному спілкуванні; здатність працювати у команді.</p> <p><b>ЗК-5</b> – знання юридичних та морально-етичних нормативно-регулятивних засад професійної діяльності психолога і готовність неухильно дотримуватись їх.</p>
<b>Спеціальні компетентності (СК)</b>	<p><b>СК-1</b> – розуміння основних теоретичних понять, термінів, законів та закономірностей психологічної науки; вміння самостійно збирати та критично опрацьовувати, аналізувати та узагальнювати психологічну інформацію з різних джерел.</p> <p><b>СК-2</b> – здатність і готовність добирати й застосовувати валідний та надійний психодіагностичний інструментарій, аналізувати та систематизувати одержані результати, формулювати аргументовані висновки та рекомендації.</p> <p><b>СК-3</b> – здатність і готовність аналітично прогнозувати тенденції розвитку психологічної науки і практики, сфери своєї професійної компетентності та об'єктів професійної діяльності.</p> <p><b>СК-4</b> – здатність і готовність брати участь у наукових дослідженнях з проблематики професійного спрямування, аналізувати та моделювати психологічні феномени та їх динаміку.</p> <p><b>СК-5</b> – здатність і готовність здійснювати перевірку, зокрема експертну, психологічної достовірності фактів, ситуацій, подій, інформаційних повідомлень та їх джерел.</p> <p><b>СК-6</b> – уміння організувати та надавати психологічну допомогу (індивідуальну та групову); здатність здійснювати просвітницьку та психопрофілактичну роботу відповідно до запиту, заходи промоції</p>

	здоров'я населення.
	<b>СК-7</b> – здатність діяти на основі етичних міркувань і мотивів.
	<b>СК-8</b> – здатність і готовність до особистісного та професійного самовдосконалення, саморозвитку, самоактуалізації.
<b>D</b>	<b>Результати навчання</b>
1	Осмишлювати професійні завдання, проблеми і задачі системно, саногенно та оцінювати їх з позицій гуманістичних цінностей (ЗК-1, ЗК-3, ЗК-4, ЗК-5, СК-1, СК-2, СК-3, СК-4, СК-6).
2	Розуміти сутнісний зміст категорій, теоретичних понять і законів закономірностей психології та здатність оперувати ними у професійній діяльності (ЗК-1, ЗК-2, СК-1, СК-3, СК-4, СК-5).
3	Здійснювати пошук необхідної для професійної діяльності інформації з різних джерел, зокрема, з використанням інформаційно-комунікаційних технологій (ЗК-1, ЗК-2, СК-1, СК-5).
4	Обґрунтовувати власну позицію щодо її змісту, та робити самостійні висновки (ЗК-1, ЗК-2, СК-1, СК-2, СК-3, СК-4, СК-5).
5	Спроможність самостійно обирати й застосовувати валідний та надійний психодіагностичний інструментарій психологічного дослідження і технології психологічного супроводу і допомоги (ЗК-1, СК-1, СК-2, СК-6, СК-8).
6	Вміти формулювати мету, завдання дослідження, володіти навичками збору первинного матеріалу, дотримуватися процедури дослідження (ЗК-1, СК-1, СК-2, СК-6, СК-8).
7	Рефлексувати та критично аналізувати й оцінювати достовірність одержаних результатів психологічних досліджень, формулювати на їх основі аргументовані висновки (ЗК-1, ЗК-2, ЗК-4, СК-1, СК-2, СК-5, СК-7).
8	Презентувати результати власних досліджень усно і письмово (ЗК-1, ЗК-4, ЗК-5, СК-1, СК-5, СК-6, СК-7).
9	Спроможність шукати власні способи вирішення психологічних проблем, що виникають у процесі професійної діяльності, аргументовано пропонувати їх зацікавленим суб'єктам (ЗК-1, ЗК-2, СК-1, СК-4, СК-5, СК-6, СК-7).
10	Формулювати свої судження логічно, доступно, аргументовано дискутувати, обстоювати власну позицію, модифікувати висловлювання відповідно до культуральних особливостей комунікантів (співбесідників) (ЗК-1, ЗК-4, ЗК-5, СК-1, СК-5, СК-6, СК-7, СК-8).
11	Складати та реалізовувати план психологічного консультування з урахуванням специфіки запиту та індивідуальних особливостей клієнта, здійснювати моніторинг ефективності власних дій у його процесі (ЗК-1, ЗК-2, ЗК-4, СК-1, СК-5, СК-6, СК-8).
12	Складати та реалізовувати програму психопрофілактичних та просвітницьких дій, заходів психологічного супроводу та допомоги у

	формі лекцій, бесід, круглих столів, тренінгів, ігор тощо відповідно до запитів (ЗК-1, ЗК-2, СК-1, СК-2, СК-5, СК-6, СК-7).		
13	Ефективно взаємодіяти, бути зрозумілим за допомогою особистісних, соціально- психологічних факторів та механізмів взаєморозуміння та взаємовпливу (ЗК-1, ЗК-2, ЗК-4, ЗК-5, СК-6, СК-8).		
14	Вміти професійно взаємодіяти у процесі командної роботи для вирішення фахових завдань (ЗК-2, ЗК-4, СК-7).		
15	Відповідально ставитись до професійного самовдосконалення, самонавчання та саморозвитку (ЗК-1, ЗК-2, ЗК-4, СК-3, СК-4, СК-5).		
16	Знати та дотримуватись етичних принципів професійної діяльності психолога (ЗК-4, ЗК-5, СК-6, СК-7).		
17	Демонструвати вміння поводитись відповідально відповідно до принципів і норм гуманістичної моралі та правових нормативних регуляторів (ЗК-1, ЗК-5, СК-6, СК-7, СК-8).		
18	Розуміти в усіх видах професійної діяльності важливість збереження та зміцнення соматичного і психічного здоров'я (власного й навколишніх), що інтегрується у почуванні стану загального благополуччя (згідно з стратегією ВООЗ) (ЗК-1, ЗК-5, СК-6, СК-7, СК-8).		
<b>E</b>	<b>Перелік навчальних дисциплін та їх анотації **</b>		
<b>Цикл загальної підготовки</b>			
<b>Обов'язкові дисципліни</b>		<b>Кредити ЄКТС</b>	<b>Семестр</b>
O1	Історія України	3	1
O2	Історія української культури	3	2
O3	Українська мова за професійним спрямуванням	3	3
O4	Філософія	3	3
<b>Дисципліни за вибором ВНЗ</b>			
B1	Сучасні інформаційні технології (за професійним спрямуванням)	3	1
B2	Логіка	3	2
B3	Політологія	3	7
B4	Фізична культура		1-4
<b>Дисципліни вільного вибору студента</b>			
B5.1	Організація професійної приватної діяльності психолога	3	5
B5.2	Діяльність психолога у системі інклюзивної освіти		
B5.3	Психологія лідерства		
B5.4	Екзистенційна арттерапія		
B6.1	Психотерапія у практиці клінічного психолога	3	6
B6.2	Техніки коучінгу здоров'я		
B6.3	Кримінальна психологія		

V6.4	Психотерапія дітей і підлітків		
V7.1	Психологія віктимності	3	7
V7.2	Психологія життєвих криз		
V7.3	Психологія аутичної дитини		
V7.4	Пенітенціарна психологія		
<b>Цикл професійної підготовки</b>			
<i>Обов'язкові дисципліни</i>			
<i>Теоретична підготовка</i>			
O5	Загальна психологія	9	1-3
O6	Вікова психологія	6	1-2
O7	Вступ до спеціальності	3	1
O8	Фізіологія центральної нервової системи та вищої нервової діяльності	3	1
O9	Анатомія та еволюція нервової системи	3	1
O10	Психофізіологія	3	2
O11	Зоопсихологія і порівняльна психологія	3	2
O12	Диференціальна психологія	6	3-4
O13	Історія психології	6	4
O14	Соціальна психологія	6	2-3
O15	Педагогічна психологія	3	4
O16	Експериментальна психологія	6	5
O17	Психологія праці	3	5
O18	Клінічна психологія	3	5
O19	Психологія сім'ї	3	5
O20	Психологія насилля	3	5
O21	Психодіагностика	6	6
O22	Психологічне консультування	6	6
O23	Психологія управління	3	6
O24	Патопсихологія	3	6
O25	Психотерапія	3	7
O26	Юридична психологія	3	7
O27	Організаційна психологія	3	7
O28	Психологія конфлікту	3	7
O29	Проблема мотивації поведінки та діяльності людини	3	8
O30	Психологія масової свідомості	3	8
O31	Екологічна психологія	3	8
<i>Практична підготовка</i>			
O32	Навчальна практика	3	2
O33	Навчальна практика	3	3
O34	Навчальна практика	3	6

O35	Виробнича практика	9	7
O36	Курсова робота	3	4
O37	Курсова робота II	3	6
O38	Курсова робота III	3	8
O39.1	Атестація (екзамен)	1,5	8
O39.2	Атестація (екзамен / дипломна робота)	1,5	8
<b>Вибіркові дисципліни</b>			
<b>Дисципліни за вибором ВНЗ</b>			
B8	Педагогіка та педагогічна майстерність	3	1
B9	Теорія ймовірностей та математична статистика	3	1
B10	Іноземна мова (перша)	6	2
B11	Іноземна мова (англійська)	6	4
B12	Філософія психології	3	5
<b>Дисципліни вільного вибору студента</b>			
B13.1	Психологічні основи сексології та сексопатології	6	3
B13.2	Психологія реклами		
B14.1	Особливості діяльності психолога у ЛПЗ	3	4
B14.2	Етнопсихологія		
B15.1	Практикум з загальної психології	6	4
B15.2	Практикум з прикладної соціальної психології		
B16.1	Основи психологічної реабілітації	6	4
B16.2	Техніки розвитку комунікативної компетентності		
B17.1	Перинатальна психологія та психологія материнства	6	5
B17.2	Основи соціально-психологічного тренінгу		
B18.1	Психологія загального здоров'я та психологічного благополуччя	3	6
B18.2	Соціально-психологічні технології впливу на особистість і групу		
B19.1	Психологія аномального розвитку	3	7
B19.2	Медіапсихологія		
B20.1	Психологія здорового способу життя	3	7
B20.2	Психологічні технології ведення переговорів і вирішення конфліктів		
B21.1	Психологія суїцидальної поведінки	3	8
B21.2	Військова психологія		
B22.1	Основи психокорекції залежностей	3	8
B22.2	Психологічний супровід персоналу організації		
B23.1	Основи психосоматики	3	8
B23.2	Психологічний відбір та оцінка персоналу		

B24.1	Психологія творчості	3	8
B24.2	Судово-психологічна експертиза		
B25.1	Неврологія	3	8
B25.2	Психологічні технології іміджмейкінгу і піару		
<b>Загальний обсяг освітньої програми :</b>		<b>240</b>	
<b>F</b>	<b>Форми організації та технології навчання</b>		
	організаційні форми: колективне та інтегративне навчання тощо; технології навчання: пасивні (пояснювально-ілюстративні); активні (проблемні, інтерактивні, проектні, інформаційно-комп'ютерні саморозвиваючі, дослідницькі, позиційне та контекстне навчання, технологія співпраці) тощо.		
<b>H</b>	<b>Форми та методи оцінювання результатів навчання</b>		
	<p>- <b>види контролю:</b> поточний, тематичний, періодичний, підсумковий, самоконтроль;</p> <p>- система методів оцінювання складається із двох видів контролю: поточного та підсумкового. Поточний контроль включає:</p> <p>- тестування – така форма контролю дозволяє перевірити підготовку студентів до кожного заняття; проводиться регулярно на вибірковій основі;</p> <p>- творчі завдання – проводиться з метою формування вмінь і навичок у студентів практичного спрямування, формування сучасного наукового мислення, вміння приймати відповідальні та ефективні рішення;</p> <p>- самостійна робота – така форма контролю дозволяє виявити вміння чітко, логічно і послідовно відповідати на поставлені запитання, вміння працювати самостійно;</p> <p>- індивідуальна науково-дослідна робота студентів (презентації дослідно-проектних робіт, звіти про розробку комплексних консультативних проектів, звіти про практику, письмові есе, контрольні роботи, курсові роботи) – проводиться протягом семестру з метою отримання практичних навиків та умінь щодо використання та опрацювання наукових джерел, написання статей, тез, оформлення звітів, розробка презентаційного матеріалу, використання теоретичних та емпіричних методів дослідження. Підсумковий контроль проводиться у формі іспиту/ заліку (за сумою накопичених протягом вивчення дисципліни балів), що спрямований на перевірку знань студентів.</p> <p>Протягом вивчення дисципліни студент зобов'язаний:</p> <p>- систематично відвідувати заняття;</p> <p>- вести конспекти лекцій і семінарських занять;</p> <p>- приймати активну участь у роботі на семінарських заняттях;</p> <p>- виконувати тестові завдання;</p> <p>- виконувати індивідуальні семестрові завдання.</p> <p><b>-форми контролю:</b> усне та письмове опитування, тестовий контроль, захист індивідуальних робіт, доповіді на семінарських заняттях, есе,</p>		



	<p>підсумкова атестація – державний іспит зі спеціальності та захист бакалаврської роботи.</p> <p><b>-оцінювання навчальних досягнень студентів здійснюється</b> за чотирибальною шкалою – (“відмінно”, “добре”, “задовільно”, “незадовільно з можливістю повторного складання”, “незадовільно з обов’язковим повторним вивченням дисципліни”) і вербальною, – (“зараховано”, “не зараховано з можливістю повторного складання” та “не зараховано з обов’язковим повторним вивченням дисципліни”).</p>
	Рекомендований блок
<b>I</b>	<b><i>Вимоги до вступу та продовження навчання</i></b>
	<ul style="list-style-type: none"> <li>- сертифікати Українського центру оцінювання якості освіти (ЗНО) :             <ol style="list-style-type: none"> <li>1) українська мова та література;</li> <li>2) біологія;</li> <li>3) історія України або іноземна мова (англійська мова, французька мова, німецька мова, іспанська мова);</li> </ol> </li> <li>- заява на ім'я ректора університету;</li> <li>- атестат про повну загальну середню освіту;</li> <li>- медична довідка форма 086-У.</li> </ul> <p><b><i>Вимоги до вступників:</i></b></p> <ul style="list-style-type: none"> <li>- бажання працювати психологом;</li> <li>- інтерес до психічної складової людського життя;</li> <li>- готовність здійснювати наукові дослідження з психології та розробляти нові форми і методи психологічної допомоги;</li> <li>- бажання будувати кар’єру у соціально-гуманітарній сфері .</li> </ul>
<b>K</b>	<b><i>Соціально-економічне та інформаційно-технологічне забезпечення освітнього процесу</i></b>
	<p>Стипендіальне забезпечення, забезпечення гуртожитком, соціальна інфраструктура університету, надання консультацій щодо працевлаштування, допомога у вирішенні складних життєвих ситуацій</p> <p>Система кураторства академічних груп, міжнародні програми мовної та практичної підготовки, програми обміну та академічної мобільності Студентів</p> <p>Підтримка студентів з особливими потребами, медичні, консультаційні та профорієнтаційні послуги</p> <p>Академічна підтримка –консультавання з вибору програми, окремих вибіркових дисциплін, проектування індивідуальних навчальних програм</p> <p>Інформаційний пакет спеціальності</p>

	<p>Бібліотека:</p> <ul style="list-style-type: none"> <li>- ознайомлення з правилами користування бібліотекою, використання онлайн-ресурсів та баз даних;</li> <li>- інформаційне забезпечення студентів, які працюють над проектами та дипломами;</li> </ul> <p>консультування працівниками бібліотеки</p> <p>Навчальні ресурси:</p> <ul style="list-style-type: none"> <li>- довгострокові і короткострокові позики книг, доступ доонлайн-ресурсів, міжбібліотечні позики, відеотека;</li> <li>- продовження терміну позики та бронювання книг онлайн;</li> <li>- доступ до електронних журналів;</li> <li>- доступ до електронних бібліотечних ресурсів світу;</li> <li>- доступ до електронного навчального середовища Moodle;</li> <li>- технологічне і матеріально-технічне забезпечення освітнього процесу</li> </ul>	
<b>L</b>	<b><i>Працевлаштування та продовження освіти</i></b>	
	<i>Працевлаштування</i>	Випускники програми можуть працювати на посаді психолога у закладах системи освіти (дошкільні, загальноосвітні, професійні, вищі навчальні заклади), у закладах охорони здоров'я (лікувально-профілактичні заклади, перинатальні, наркологічні, реабілітаційні центри); у соціальних службах (центри соціальних служб для сім'ї, дітей та молоді, дитячі центри творчості та дозвілля, служба довіри, дитячі будинки, притулки, геронтологічні центри); в органах національної поліції, національної гвардії, організаціях (державних, приватних), установах з відбору персоналу (кадрові агентства, центри зайнятості, центри профорієнтації), у медіа-установах, в Державній службі з надзвичайних ситуаціях, консультативних пунктах.
	<i>Продовження освіти</i>	Навчання за програмами: QF-ЕНЕА – другий цикл, EQF-LLL – 7 рівень, НРК – 7 рівень; підвищення кваліфікації
<b>N</b>	<b><i>Механізм внутрішнього забезпечення якості вищої освіти</i></b>	
	<p><b><i>Моніторинг та оцінювання якості викладання, навчання, системи оцінювання навчальних досягнень, навчальних планів та освітніх стандартів:</i></b></p> <p>анкетування студентів щодо якості навчальних дисциплін; щорічні звіти з моніторингу (включаючи огляди навчальних досягнень студентів); періодичне оновлення освітньої програми; програма підвищення кваліфікації професорсько-викладацького складу; щорічне рейтингове оцінювання професорсько-викладацького складу; періодичні аудиторські перевірки університету Національним агентством із забезпечення якості вищої освіти; постійний моніторинг прогресу студентів; перевірка процесу</p>	

проведення підсумкового контролю спеціальними комісіями; повторне оцінювання щонайменше 80 % робіт; моніторинг статистики працевлаштування випускників.

***Комісії, відповідальні за моніторинг та оцінювання якості навчання:***

Комісія науково-методичної ради факультету з питань якості освітнього процесу; Постійна комісія Вченої ради університету із забезпечення якості вищої освіти; Галузева експертна рада Національного агентства із забезпечення якості вищої освіти.

***Забезпечення зворотного зв'язку студентів щодо якості викладання та їх навчального досвіду:***

відповідальні особи кафедр по роботі з випускниками; оцінювання якості викладання навчальних дисциплін студентами; вихідне анкетування щодо якості програми; неформальні зустрічі та соціальні контакти зі студентами; участь студентів у проектуванні змісту освітніх програм.

***Пріоритети підвищення кваліфікації викладацького складу:*** використання результатів наукових досліджень у навчальному процесі; стажування за кордоном та співпраця із зарубіжними вищими навчальними закладами; система рейтингового оцінювання професорсько-викладацького складу; участь у міжнародних методичних і наукових семінарах, конференціях, симпозіумах; висвітлення наукових і методичних результатів та досягнень у фахових міжнародних наукометричних виданнях; навчання в аспірантурі та докторантурі; відповідність рівня кваліфікації кандидатів на посади викладачів посадовим вимогам; установлення мінімальних вимог до наукових здобутків кандидатів на посади викладачів; наставництво молодих викладачів та викладачів-стажерів.

***Індикатори якості освітньої програми:***

показник відсіву (відрахування) студентів за період навчання за програмою; відгуки незалежних внутрішніх і зовнішніх експертів щодо якості програми; рівень сформованості професійних компетентностей і важливих якостей особистості; показник працевлаштування випускників за фахом; акредитація освітньої програми незалежною міжнародною агенцією.

**При створенні цієї програми були використані такі джерела :**

1. Закон України “Про вищу освіту” та інші нормативно-правові документи України у галузі вищої освіти;
2. Стандартизовані описи предметних галузей вищої освіти у сфері міжнародних економічних відносин;
3. Розроблення освітніх програм : метод. рекомендації Академії педагогічних наук України / В. М. Захарченко, В. І. Луговий, Ю. М. Рашкевич, Ж. В. Таланова ; за ред. В. Г. Кременя. – К. : ДП „НВЦ “Пріоритети”, 2014. – 108 с.;
4. Концепція і стратегія розвитку ДВНЗ «Прикарпатський національний університет імені Василя Стефаника».

Гарант освітньої програми  (підпис)

Примітки:

\*згідно з Переліком галузей знань та спеціальностей, за якими здійснюється підготовка здобувачів вищої освіти (постанова Кабінету Міністрів України від 26.04.15, № 266);

\*\* анотації навчальних дисциплін наведено у пояснювальній записці до навчального плану

**Таблиця 1 - Матриця забезпечення результатів навчання відповідними навчальними дисциплінами**

Навчальні дисципліни ОП	РЕЗУЛЬТАТИ НАВЧАННЯ (D)																	
	D1	D2	D3	D4	D5	D6	D7	D8	D9	D10	D11	D12	D13	D14	D15	D16	D17	D18
O1			+	+									+				+	
O2			+	+									+				+	
O3			+	+				+		+		+	+					
O4		+	+	+					+	+			+		+	+	+	
O5	+	+	+	+					+	+			+			+	+	
O6	+	+	+	+					+					+			+	
O7	+	+	+	+	+			+	+	+	+	+	+		+	+	+	
O8			+	+		+		+		+			+			+		+
O9			+	+		+		+		+			+		+	+		+
O10	+	+			+							+				+		
O11	+	+	+	+					+	+						+	+	
O12	+	+	+	+									+	+	+			
O13			+	+				+		+			+		+		+	
O14		+	+	+	+					+			+		+		+	
O15	+	+	+	+					+	+		+	+	+			+	
O16	+		+	+	+	+	+	+	+	+						+	+	
O17	+	+	+	+	+	+	+	+	+	+		+	+	+	+	+	+	+
O18	+		+	+	+	+	+	+	+			+	+			+		+
O19	+	+	+	+	+							+	+		+			
O20	+		+					+		+		+	+		+		+	
O21	+		+	+	+	+	+	+	+				+		+	+		+
O22	+	+	+	+	+					+	+		+			+	+	
O23	+	+			+				+			+	+		+			
O24	+	+		+	+	+	+	+	+		+	+	+			+		+
O25	+	+	+	+	+					+	+		+		+	+	+	+
O26	+	+	+	+	+	+	+	+									+	
O27	+	+	+	+	+		+	+				+	+		+			+
O28	+	+							+				+		+		+	
O29	+	+	+	+						+			+			+		
O30	+		+	+						+			+		+		+	
O31	+	+	+	+	+		+					+	+				+	
O32		+						+		+			+	+	+	+	+	+
O33		+	+		+		+	+	+	+			+	+	+	+	+	+
O34		+	+	+	+	+	+	+	+	+		+	+	+	+	+	+	+
O35	+	+	+	+	+	+	+	+	+	+	+	+	+	+	+	+	+	+
O36	+	+	+	+		+	+	+										
O37	+	+	+	+	+	+	+	+	+				+			+		
O38	+	+	+	+	+	+	+	+		+			+	+	+	+		+
O39.1	+	+	+							+	+			+	+			
O39.2	+	+		+			+	+		+			+			+		
B1			+					+										
B2	+	+	+	+	+	+	+	+	+	+								
B3			+	+				+		+		+	+		+		+	
B4																		+
B5.1	+	+			+				+	+	+	+	+	+	+	+	+	
B5.2	+	+		+		+	+				+	+	+	+		+		
B5.3			+					+		+			+		+		+	
B5.4	+	+	+	+	+				+	+			+	+		+	+	
B6.1			+		+	+	+	+								+		+
B6.2	+		+			+			+	+			+			+		+
B6.3	+	+	+	+	+	+	+	+									+	
B6.4	+	+	+	+	+					+	+		+		+	+	+	+

B7.1	+		+	+	+					+	+	+	+			+		
B7.2	+	+	+	+	+				+	+	+	+	+			+		+
B7.3	+	+		+	+		+		+		+	+		+				+
B7.4	+		+	+				+		+		+	+				+	
B8	+	+	+	+				+	+	+			+	+	+	+	+	+
B9			+	+			+	+		+								
B10			+										+					
B11			+										+					
B12	+	+	+	+				+	+	+		+	+			+	+	
B13.1		+	+		+						+	+	+		+	+		+
B13.2	+	+		+			+	+										
B14.1		+	+					+	+							+	+	
B14.2		+	+		+			+		+			+		+			
B15.1	+		+	+	+	+	+	+								+		
B15.2				+	+	+	+	+	+						+	+		
B16.1	+	+	+	+						+		+	+			+		
B16.2	+	+		+						+			+					
B17.1	+	+	+		+				+		+	+				+		+
B17.2		+	+						+			+	+		+			
B18.1	+	+	+	+	+				+	+	+	+	+			+		+
B18.2	+	+	+							+			+		+	+	+	
B19.1	+	+		+							+	+	+			+		+
B19.2		+	+	+				+				+					+	
B20.1		+					+				+	+			+	+		+
B20.2	+	+							+			+			+	+		
B21.1	+	+	+	+	+		+		+	+		+	+		+			
B21.2		+	+	+		+	+	+				+					+	+
B22.1	+	+		+	+							+	+			+		+
B22.2	+	+	+		+		+					+	+		+			
B23.1	+	+	+		+				+									+
B23.2		+	+	+	+						+							
B24.1	+		+	+				+							+			
B24.2	+	+	+	+	+	+	+	+								+		
B25.1	+	+	+	+	+	+	+		+		+	+				+		+
B25.2	+				+		+	+	+		+				+			