

МІНІСТЕРСТВО ОСВІТИ І НАУКИ УКРАЇНИ
ДВНЗ «ПРИКАРПАТСЬКИЙ НАЦІОНАЛЬНИЙ УНІВЕРСИТЕТ
ІМЕНІ ВАСИЛЯ СТЕФАНИКА»

ОСВІТНЬО-ПРОФЕСІЙНА ПРОГРАМА
«Середня освіта (Образотворче мистецтво)»
першого рівня вищої освіти
за спеціальністю 014 Середня освіта (за предметними спеціальностями)
спеціалізація 014.12 Образотворче мистецтво
галузі знань 01 Освіта / Педагогіка
Кваліфікація: Бакалавр середньої освіти (Образотворче мистецтво)



ЗАТВЕРДЖЕНО
ВЧЕНОЮ РАДОЮ

проф. Цепенда І.Є.
(протокол № 7 від «31» серпня 2020 р.)



Освітня програма вводиться в дію
з 01 вересня 2020 р.

Ректор проф. Цепенда І.Є.
(наказ № 64/06-04-с від «31» серпня 2020 р.)

Івано-Франківськ, 2020 р.

ЛИСТ ПОГОДЖЕННЯ
освітньо-професійної програми

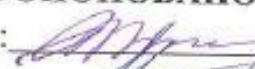
ЗАПРОПОНОВАНО:

Гарант освітньої програми:  **Б.М. Тимків**
Члени робочої групи:  **Ю.В. Юсипчук**
 **М.В. Гнатюк**

ВНЕСЕНО:

Кафедра методики викладання образотворчого і декоративно-прикладного мистецтва та дизайну

Протокол № 11 від «25» червня 2020 р.
Завідувач кафедри  **Б.М. Тимків**

ПОГОДЖЕНО:

Вченою радою Навчально-наукового інституту мистецтв

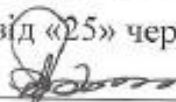
Протокол № 7 від «25» червня 2020 р.
Голова вченої ради  **А.В. Грицан**

НАДАНО ЧИННОСТІ

Наказ ректора №64/06-04-с від «31»серпня 2020 р.

ВВЕДЕНО У ДІЮ З:

«01»вересня 2020 р.

Навчально-методичний відділ
Начальник  **І.Ф.Солонець**

Освітньо-професійна програма «Середня освіта (Образотворче мистецтво)» розроблена вдруге.

Розроблено робочою групою спеціальності 014.12 «Середня освіта (Образотворче мистецтво)» у складі:

1. **Тимків Богдан Михайлович** – завідувач кафедри методики викладання образотворчого і декоративно-прикладного мистецтва та дизайну ДВНЗ «Прикарпатський національний університет імені Василя Стефаника», канд.пед.н., професор.

2. **Юсипчук Юрій Володимирович** – доцент кафедри методики викладання образотворчого і декоративно-прикладного мистецтва та дизайну ДВНЗ «Прикарпатський національний університет імені Василя Стефаника», кандидат мистецтвознавства, доцент.

3. **Гнатюк Михайло Васильович** – доцент кафедри методики викладання образотворчого і декоративно-прикладного мистецтва та дизайну ДВНЗ «Прикарпатський національний університет імені Василя Стефаника», кандидат мистецтвознавства, доцент.

Рецензії-відгуки зовнішніх роботодавців

1. Пацалюк Ірина Іванівна – доцент кафедри образотворчого мистецтва, дизайну та методики їх навчання Тернопільського національного педагогічного університету ім. В. Гнатюка, кандидат педагогічних наук, доцент
2. Савчук Анатолій Васильович – директор Нижньострутинської ЗОШ І-ІІІ ст. Рожнятівської райради, Заслужений вчитель України
3. Волинська Ірина Володимирівна – директор Івано-Франківського міського центру дитячої та юнацької творчості
4. Присяжнюк Лілія Іванівна – директор Івано-Франківської державної дитячої художньої школи

—
Профіль освітньої програми
«Середня освіта (Образотворче мистецтво)»

1 – Загальна інформація	
Повна назва вищого навчального закладу та структурного підрозділу	ДВНЗ «Прикарпатський національний університет імені Василя Стефаника» (ПНУ), Навчально-науковий інститут мистецтв, кафедра методики викладання образотворчого і декоративно-прикладного мистецтва та дизайну
Ступінь вищої освіти та назва кваліфікації	Бакалавр Бакалавр середньої освіти (Образотворче мистецтво), вчитель образотворчого мистецтва базової школи (гімназії)
Офіційна назва освітньої програми	Середня освіта (Образотворче мистецтво)
Тип диплому та обсяг освітньої програми	Диплом бакалавра, одиничний, 240 кредитів ЄКТС, термін навчання – 3 роки 10 місяців
Цикл/рівень вищої освіти	перший (бакалаврський) рівень: НРК України –6 рівень, FQ- ENEA– перший цикл, EQF LLL– 6 рівень
Передумови	Повна загальна середня освіта, або ОКР (освітній ступінь молодший бакалавр)
Мова(и) викладання	Українська мова
Термін дії освітньої програми	Наказом ректора від «___» _____ 20___ р. № ___ як тимчасовий документ до введення Стандарту вищої освіти за відповідним рівнем вищої освіти за спеціальністю 014 Середня освіта (Образотворче мистецтво)
Інтернет – адреса постійного розміщення опису освітньої програми	https://nmv.pnu.edu.ua/bakalavrat/
2 – Мета освітньої програми	
Підготовка високопрофесійних фахівців, здатних розв’язувати складні спеціалізовані завдання та практичні проблеми у сфері образотворчої освіти та мистецтва у закладах загальної середньої освіти, що передбачає застосування певних теорій та методів педагогічної, мистецтвознавчої, художньо-творчої та іншої діяльності у сфері образотворчої освіти та мистецтва і характеризується комплексністю та невизначеністю умов.	
3 – Характеристика освітньої програми	
Предметна область (галузь знань, Спеціальність)	01 Освіта / Педагогіка 014.12 Середня освіта (Образотворче мистецтво)
Орієнтація освітньої програми	Освітньо-професійна
Основний фокус освітньої програми та спеціалізації	Професійна діяльність в галузі образотворчого мистецтва, педагогіки і виховання в закладах загальної середньої та позашкільної освіти, закладах культури. Організації практичної та теоретичної діяльності учасників освітнього процесу, зумовлені закономірностями та особливостями образотворчої освіти. Практична реалізація педагогічної діяльності в сфері образотворчого мистецтва. <i>Ключові слова:</i> бакалавр, освіта, образотворче мистецтво, методика викладання образотворчого мистецтва, художня творчість, образотворча діяльність.

Особливості програми	Освітня складова програми скерована на вивчення теоретичних і практичних курсів, що пов'язані з реалізацією професійної діяльності у галузі середньої освіти (образотворче мистецтво) та підвищенням її ефективності. Зосереджено увагу на різних видах мистецької діяльності (образотворче і декоративно-прикладне мистецтво та дизайн), пов'язаних з історичним чинником розвитку їх в регіоні та впровадження в навчальний процес закладів загальної середньої та позашкільної освіти, закладів культури.
4 – Придатність випускників до працевлаштування та подальшого навчання	
Придатність до працевлаштування	Фахівець здатний виконувати зазначену професійну роботу (за ДК 003:2010, із змінами, затвердженими наказом Міністерства економічного розвитку і торгівлі України від 15 лютого 2019 року № 259 (зміни, затверджені наказом Міністерства економічного розвитку і торгівлі України від 15 лютого 2019 року № 259, набирають чинності з 15.02.2019 року)): 1229.6 / 24622 Керівник гуртка; 2320 Вчитель закладу загальної середньої освіти; 2452 Професіонали в галузі образотворчого та декоративно-прикладного мистецтва; 2452.2.81 Керівник самодіяльного об'єднання прикладного та декоративного мистецтва; і може займати первинні посади: викладач початкових спеціалізованих мистецьких навчальних закладів; керівник аматорського колективу (за видами мистецтв); методист закладу позашкільної освіти; педагог-організатор. Сферою працевлаштування є установи та заклади, підпорядковані Міністерству освіти і науки України і Міністерству культури України: середні навчальні заклади різних форм власності, позашкільні навчальні заклади, заклади культури, які опікуються проблемами мистецької освіти та культури.
Подальше навчання	Навчання за програмами: 8 рівня НРК, другого циклу FQ-EHEA та 7 рівня EQF-LLL
5 – Викладання та оцінювання	
Викладання та навчання	Студентоцентроване навчання, проблемно-орієнтоване навчання, електронне навчання в системі d-learn, Skype, Zoom, Cisco Webex, Meetings ... самонавчання, навчання на основі досліджень тощо. Використовуються пасивні, активні і інтерактивні методи викладання і навчання. Поряд з традиційними технологіями викладання і навчання (лекції, практичні заняття, семінарські та індивідуальні заняття) застосовуються інноваційні технології навчання (проблемні лекції, мультимедійні лекції, семінари-дискусії, презентації). Самопідготовка у бібліотеці та на основі Інтернету, підтримка та консультації з боку викладачів, завідувачів навчальними майстернями. Навчальним планом передбачено навчання під керівництвом фахових наставників під час проходження навчальної та виробничої практики. Навчання завершується екзаменом та виконанням кваліфікаційної (бакалаврської) роботи.
Оцінювання	Оцінювання здійснюється згідно Положення ДВНЗ "Прикарпатський національний університет імені Василя Стефаника" "Порядок організації та проведення оцінювання успішності студентів" (2010) та Доповнення до положення про "Порядок організації та проведення оцінювання успішності

	<p>студентів” (2013) за 100-бальною шкалою та шкалою ЄКТС (A, B, C, D, E, FX, F)</p> <p><i>Методи оцінювання:</i> усно, письмово, віддалено з використанням комп’ютерних технологій, кафедральний відкритий огляд практичних завдань</p> <p><i>Види контролю:</i> поточний, тематичний, періодичний, підсумковий, самоконтроль.</p> <p><i>Форми контролю:</i> усне та письмове опитування, тестовий контроль, захист індивідуальних робіт, доповіді на семінарських заняттях, оцінювання виконання практичних завдань, заліки, екзамени, захист звітів з практики, захист атестаційної роботи.</p>
6 – Програмні компетентності	
Інтегральна компетентність	Здатність розв’язувати складні спеціалізовані задачі та практичні проблеми у галузі образотворчої та освітньої діяльності або у процесі навчання, що передбачає застосування певних теорій та методів відповідної науки і характеризується комплексністю та невизначеністю умов.
Загальні компетентності (ЗК)	<p>ЗК 1. Здатність письмово й усно спілкуватися (комунікувати) українською - державною мовою; здатність реагувати мовними засобами на повний спектр соціальних і культурних явищ - у навчанні і на практиці; здатність використовувати засоби художньої виразності у сучасному полікультурному просторі.</p> <p>ЗК 2. Здатність отримувати і передавати професійну інформацію іноземною мовою з метою міжкультурного спілкування.</p> <p>ЗК 3. Здатність до впевненого та, водночас, критичного використання інформаційно-комунікаційних технологій (ІКТ) для пошуку, обробки, аналізу, верифікації інформації з різноманітних джерел.</p> <p>ЗК 4. Здатність ефективно формувати комунікаційну стратегію в загальноосвітньому процесі, працювати в команді з дотриманням етичних норм і цінностей сучасного мультикультурного суспільства, діяти соціально відповідально, толерантно та коректно.</p> <p>ЗК 5. Здатність вчитися самостійно й автономно, розробляти власну траєкторію саморозвитку упродовж навчання в університеті та усього життя.</p> <p>ЗК 6. Здатність генерувати нові ідеї, вміння диференціювати традиційні та інноваційні способи вирішення завдань та знаходити межі їхнього застосування у навчально-виховному процесі.</p> <p>ЗК 7. Здатність забезпечувати особисту та групову відповідальність за дотримання виконавської дисципліни, вміння визначати і наполегливо реалізовувати поставлені завдання і взяті зобов’язання.</p>
Фахові компетентності	<p>ФК 1. Здатність до теоретичного освоєння мистецької спадщини, фахової орієнтації у сучасному світовому та українському образотворчому просторі.</p> <p>ФК 2. Володіння образотворчою грамотою на рівні, необхідному для сприймання, оцінки та створення художнього образу.</p> <p>ФК 3. Здатність до практичної та оцінної художньої діяльності.</p> <p>ФК 4. Здатність володіти операційною системою Windows, як засобом управління інформацією, а також видами комп’ютерної графіки, растровими графічними та векторними редакторами.</p> <p>ФК 5. Здатність використання комп’ютерних технологій у процесі виконання творчих завдань.</p> <p>ФК 6. Здатність до творчої, художньо-педагогічної,</p>

	<p>організаторської та художньо-естетичної діяльності, спрямованої на духовний і культурний розвиток особистості.</p> <p>ФК 7. Здатність планувати процес навчання образотворчого мистецтва у загальноосвітній школі та у позашкільних закладах, забезпечувати його реалізацію та оцінку отриманих результатів.</p> <p>ФК 8. Здатність до організації і проведення позаурочної та позакласної роботи (вихід на пленер, екскурсії в музейні установи, участь у мистецьких проектах, майстер-класах, виставках).</p> <p>ФК 9. Здатність до застосування в освітньому процесі сучасних художньо-педагогічних технологій.</p> <p>ФК 10. Здатність керувати художньо-творчою діяльністю учнів, враховуючи їх вікові та індивідуальні особливості.</p> <p>ФК 11. Здатність до виявлення творчих здібностей дитини, засобами діагностики навчальних та художньо-творчих досягнень учнів та прогнозування їх особистісного розвитку.</p> <p>ФК 12. Здатність застосовувати образотворче мистецтво як засіб естетичного виховання школярів.</p> <p>ФК 13. Здатність застосовувати сучасні методики і освітні технології для забезпечення якості оволодіння основами образотворчості в закладах загальної середньої та позашкільної освіти з образотворчого і декоративно-прикладного мистецтва, початкових спеціалізованих мистецьких навчальних закладах з поглибленим вивченням образотворчого мистецтва.</p>
7 – Програмні результати навчання спеціальності 014.12 Середня освіта (Образотворче мистецтво)	
Знання та розуміння	<p>ПРН 1. Вміння вирішувати нестандартні проблем та завдань в галузі професійної діяльності або у процесі навчання, що потребують інтегрованих знань застосування певних теорій і методів відповідної науки.</p> <p>ПРН 2. Вміння провадити урочну (класну) та позаурочну діяльність з образотворчого та декоративно-прикладного мистецтва.</p> <p>ПРН 3. Знання етапності процесу формування уявлень про сутність, види та жанри мистецтва; оперування системою мистецьких знань, художньо-естетичних понять і категорій, необхідних для викладання образотворчих дисциплін у школі та позашкільних закладах.</p> <p>ПРН 4. Знання шляхів розширення і збагачення художньо-естетичного досвіду, опанування художніми вміннями та навичками з метою повноцінної практичної художньої діяльності, підвищення професійної майстерності.</p>
Застосування знань та розуміння	<p>ПРН 5. Вміння використовувати власні знання в процесі освітньо-практичної діяльності.</p> <p>ПРН 6. формування художньої компетентності школяра: знання, уміння, досвід, особистісні якості для успішної художньої діяльності усвідомлюючи відповідальність за її результати.</p> <p>ПРН 7. володіння ручними та механізованими інструментами, пристроями, обладнанням, здатність до виконання основних технологічних операцій у відповідності з обраним матеріалом та технікою виконання</p> <p>ПРН 8. формування емоційно-естетичного рівня, культури почуттів, виховання естетичного сприйняття дійсності та особистісно-ціннісного ставлення до мистецтва.</p> <p>ПРН 9. розвиток загальних творчих здібностей; стимулювання образного мислення, формування навичок художньої самоосвіти розвинену особистість.</p>

	<p>ПРН 10. Уміння застосувати у професійній діяльності фундаментальні знання з комп'ютерних технологій.</p> <p>ПРН 11. Уміння використовувати педагогічні технології у навчально-виховному процесі; розробляти уроки та навчальні заняття відповідно до обраної технології навчання.</p> <p>ПРН 12. Уміння здійснювати усний, письмовий та тестовий контроль на заняттях, планування та корекцію результатів навчання, творчого розвитку; вести облік результатів контролю знань, умінь та навичок.</p>
Формування суджень	<p>ПРН 13. Здатність керувати художньо-творчою діяльністю учнів, враховуючи їх вікові та індивідуальні можливості, спонукати до самореалізації та самовдосконалення</p> <p>ПРН 14. Здатність застосовувати сучасні методики і освітні технології для забезпечення якості вивчення учнями образотворчого мистецтва в закладах загальної середньої та позашкільної освіти.</p>
8 – Ресурсне забезпечення реалізації програми	
Кадрове забезпечення	<p>Якісний склад науково-педагогічних працівників, які здійснюють професійну підготовку магістрів освітньої програми «Середня освіта (Образотворче мистецтво)», відповідає ліцензійним умовам. Освітній процес забезпечують науково-педагогічні працівники кафедр університету, серед яких, кандидати наук, професори, доценти, Заслужений художник України, Заслужений діяч мистецтв України, члени Національної спілки художників України.</p> <p>Викладачі, що забезпечують реалізацію даної програми, мають відповідну базову освіту, необхідну кількість публікацій у фахових, науково-метричних виданнях, беруть активну участь у науково-практичних конференціях та виставках й мистецьких проектах різного рівня (міжнародних, всеукраїнських, регіональних). Всі науково-педагогічні працівники, відповідно до укладених графіків, проходять підвищення кваліфікації у вищих навчальних закладах України та Європи.</p>
Матеріально-технічне забезпечення	<p>Матеріально-технічне забезпечення професійної підготовки магістрів освітньої програми «Середня освіта (Образотворче мистецтво)» відповідає ліцензійним умовам. Викладання навчальних дисциплін здійснюється у навчальних майстернях та спеціалізованих аудиторіях, які оснащені належним обладнанням та установками. Площі приміщень, що використовуються у навчальному процесі, відповідають ліцензійним умовам. Наявність соціально-побутової інфраструктури. Забезпеченість здобувачів вищої освіти гуртожитком.</p>
Інформаційне та навчально-методичне забезпечення	<p>Студенти, що опановують освітню програму «Середня освіта (Образотворче мистецтво)», можуть користуватися фондами бібліотеки Прикарпатського національного університету імені В. Стефаника, до складу якої входить 13 читальних залів. До надходжень бібліотеки входять підручники, навчальні посібники, періодичні фахові видання, довідкова та інша навчальна література. Обсяг фондів є достатнім для самостійної та індивідуальної роботи студентів денної та заочної форми навчання. Студенти мають можливість користуватися НМКД, а також фондами електронної бібліотеки, до складу якої входять електронні хрестоматії навчальних дисциплін, наукові та науково-методичні публікації викладачів університету, провідних вітчизняних і зарубіжних науковців.</p>

9 – Академічна мобільність	
Національна кредитна мобільність	На основі договорів між Прикарпатським національним університетом та університетами України.
Міжнародна кредитна мобільність	<p>На основі договорів між Прикарпатським національним університетом та навчальними закладами зарубіжних країн, передбачено стажування викладачів, обмін студентами, сумісна виставкова діяльність, а саме:</p> <p>Instytutem Wzornictwa Politechniki Koszalińskiej ul. Sniadeckich, 2 75-453 Koszalin, Polska tel. (094) 347 86 26, faks (094) 346 03 74.</p> <p>Uniwersytet Technologiczno-Pszurodnuszuj im. Jana i Jendzej Sniadezkuch w Bydgoszczy (Polska)</p>

2. Перелік компонент освітньо-професійної програми та їх логічна послідовність

Код о/к	Компоненти освітньої програми (навчальні дисципліни, курсові проекти (роботи), практики, кваліфікаційна робота)	Кількість кредитів	Форма підсумкового контролю
1	2	3	4
Обов'язкові компоненти ОП			
ОК 1	Історія України	3	Залік
ОК 2	Історія української культури	3	Залік
ОК 3	Іноземна мова	9	Залік, екзамен
ОК 4	Українська мова (за професійним спрямуванням)	3	Залік
ОК 5	Філософія	3	Залік
ОК 7	Основи перспективи	3	Залік
ОК 8	Види графічних мистецтв	3	Екзамен
ОК 9	Види пластичних мистецтв	3	Залік
ОК 10	Рисунок	15	Залік, екзамен
ОК 11	Живопис	12	Залік, екзамен
ОК 12	Композиція	6	екзамен
ОК 13	Кольорознавство	3	екзамен
ОК 14	Декоративно-прикладне мистецтво	12	Залік, екзамен
ОК 15	Комп'ютерна графіка	9	Залік, екзамен
ОК 16	Історія образотворчого мистецтва	9	Залік, екзамен
ОК 17	Методи комп'ютерного проєктування	9	Залік, екзамен
ОК 18	Педагогіка	6	екзамен
ОК 19	Психологія	6	Залік, екзамен
ОК 20	Іноземна мова (за професійним спрямуванням)	6	Залік
ОК 21	Педагогічний малюнок	3	залік
ОК 22	Сучасні освітні технології в методиці викладання мистецьких дисциплін	3	екзамен
ОК 23	Психолого-педагогічні засади художньо-естетичного виховання учнів	3	екзамен
ОК 24	Методи створення (виконання) мультимедійних презентацій	3	залік
ОК 25	Мистецтво в культурі сучасності	3	екзамен
ОК 26	Основи наукових досліджень	3	екзамен
ОК 27	Методика викладання образотворчого та декоративно-прикладного мистецтва	9	екзамен
ОК 28	Курсова робота з методики викладання ОДПМ	3	захист
ОК 29	Пленерно-етнографічна практика	3	залік
ОК 30	Навчальна практика (ознайомлювальна) в закладах позашкільної освіти	3	залік
ОК 31	Виробнича педагогічна практика	9	залік
ОК 32	Кваліфікаційна робота	9	захист
ОК 33	Атестація	3	екзамен
Загальний обсяг обов'язкових компонент:		180	
Вибіркові компоненти ОП			
ВБ 1.	Методи виконання практичних робіт з образотворчого мистецтва	3	екзамен
	Технологічні основи художньої творчості		
	Методи створення (виконання) мультимедійних презентацій		
ВБ 2.	Методи виконання практичних робіт з дизайну	3	залік
	Методи виконання практичних робіт з декоративно-прикладного мистецтва		
	Основи виставкової діяльності		
ВБ 3.	Мальовка	6	екзамен

	Витинанка		
	Пластичне формотворення		
ВБ 4.	Плоско-рельєфна пластика (художня кераміка)	9	залік
	Плоско-рельєфна пластика (художня обробка дерева)		
	Етнодизайн художніх виробів		
ВБ 5.	Розпис на дереві	6	екзамен
	Розпис на склі		
	Матеріалознавство		
ВБ 6.	Художня обробка шкіри	9	залік
	Художній текстиль		
	Художня вишивка		
ВБ 7.	Сакральне мистецтво України	3	Екзамен
	Традиційне мистецтво України		
	Ринок послуг та основи підприємницької діяльності		
ВБ 8.	Менеджмент культури і мистецтв	3	екзамен
	Образотворче та декоративно-прикладне мистецтво України		
	Колористична культура		
ВБ 9.	Синтез матеріалів в образотворчому мистецтві	6	Залік, екзамен
	Синтез матеріалів в декоративно-прикладному мистецтві		
	Форми презентацій творів мистецтва		
ВБ 10.	Художня культура	3	екзамен
	Культура і мистецтво української діаспори		
	Основи ораторського мистецтва		
ВБ 11.	Художня обробка металу	6	залік
	Ювелірне мистецтво		
	Брендинг творчої діяльності		
ВБ 12.	Графіка	3	екзамен
	Ліногравюра		
	Книжкова графіка		
Загальний обсяг вибірових компонент:		60	
ЗАГАЛЬНИЙ ОБСЯГ ОСВІТНЬОЇ ПРОГРАМИ		240	

2.2. Структурно-логічна схема навчальних дисциплін

ОП «Середня освіта (Образотворче мистецтво)»



- Цикл загальної підготовки



- Цикл професійної (теоретичної) підготовки

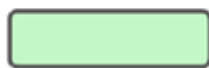

- Цикл професійної (практичної) підготовки



- Атестація

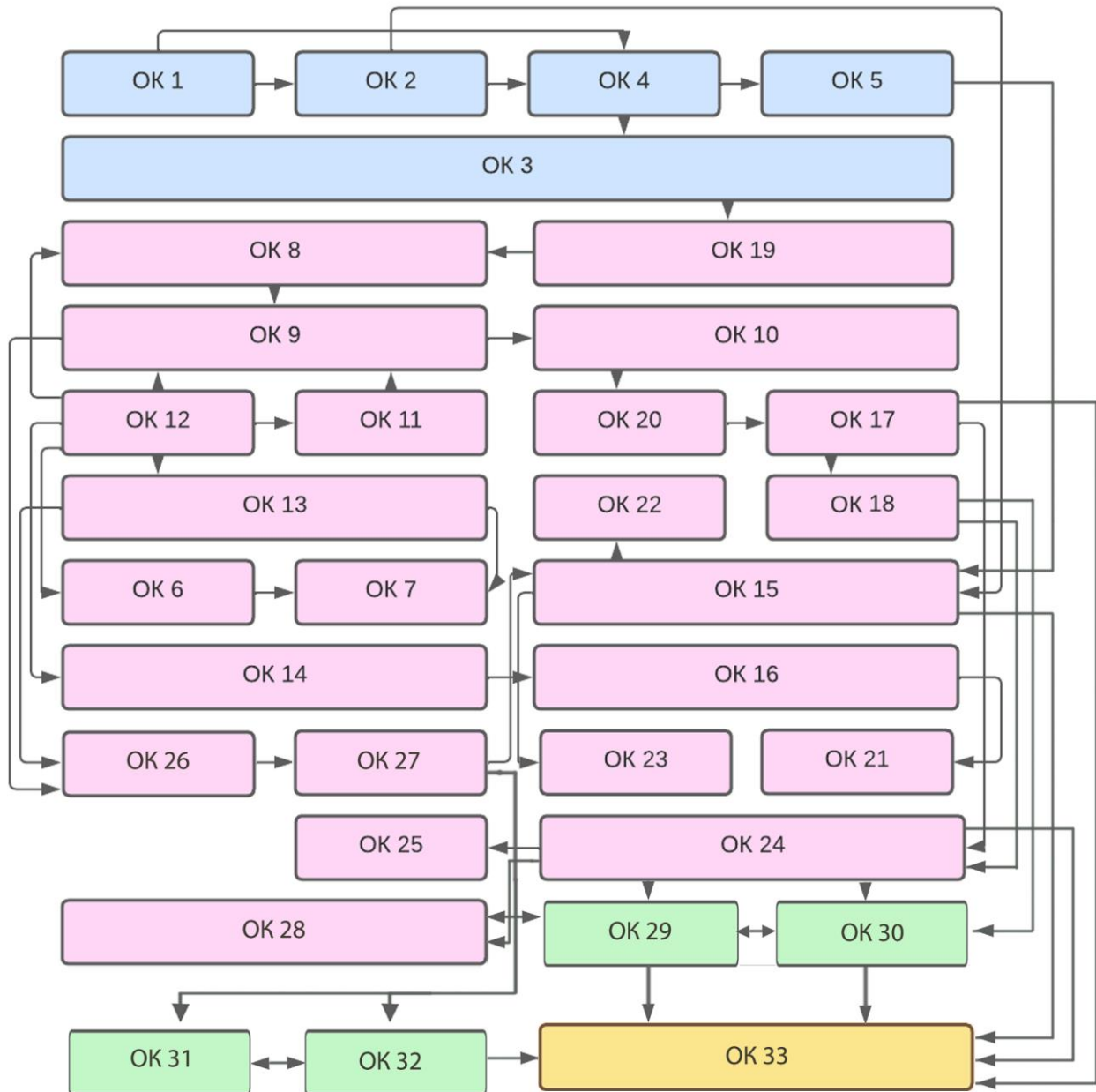

3. Форма атестації здобувачів вищої освіти

Атестація випусників освітньої програми «Середня освіта (Образотворче мистецтво)» проводиться у формі екзамену та захисту кваліфікаційної бакалаврської роботи. Атестація завершується виданням документу встановленого зразка про присудження ступеня бакалавра із присвоєнням кваліфікації: бакалавр середньої освіти з предметної спеціалізації Образотворче мистецтво. Атестація здійснюється відкрито і публічно.

**4. Матриця відповідності програмних компетентностей
компонентам освітньої програми
«Середня освіта (Образотворче мистецтво)»**

	ОК1	ОК2	ОК3	ОК4	ОК5	ОК6	ОК7	ОК8	ОК9	ОК10	ОК11	ОК13	ОК14	ОК15	ОК16	ОК17	ОК18	ОК19	ОК20	ОК21	ОК22	ОК23	ОК24	ОК25	ОК26	ОК27	ОК28	ОК29	ОК30	ОК31	ОК32	ОК33	
ЗК 1	+	+	+		+	+	+	+	+	+	+	+		+	+	+	+	+	+	+	+	+	+	+	+	+	+	+	+	+	+	+	
ЗК 2													+																+				
ЗК 3							+	+		+	+										+				+	+	+			+	+		
ЗК 4	+	+										+	+	+	+	+	+	+				+	+	+	+	+	+	+	+				
ЗК 5	+	+	+	+	+	+	+	+	+	+	+	+	+			+	+	+	+	+	+	+						+	+	+	+		
ЗК 6		+		+	+	+	+	+	+	+	+	+				+					+	+			+	+		+		+		+	
ЗК 7	+											+						+				+						+	+		+		
ФК 1			+		+	+	+	+	+	+	+	+		+		+			+	+	+		+				+	+		+	+	+	+
ФК 2			+	+	+	+	+	+	+	+	+	+				+			+	+	+				+	+	+	+		+	+	+	+
ФК 3			+	+	+	+	+	+	+	+	+	+		+		+		+	+	+	+	+	+		+	+	+	+		+	+	+	+
ФК 4																									+	+					+		
ФК 5					+	+	+	+	+	+	+	+		+						+	+		+		+	+				+			
ФК 6		+			+	+	+	+		+	+	+		+		+	+	+		+	+	+	+	+	+		+	+		+		+	
ФК 7		+					+	+		+				+	+	+					+	+	+					+					
ФК 8		+	+				+	+	+	+		+		+				+	+		+	+	+				+	+					
ФК 9		+		+	+	+		+		+	+	+				+		+		+		+			+	+	+	+		+	+		+
ФК 10		+					+	+		+		+				+	+	+			+	+		+			+	+					
ФК 11		+										+				+	+	+				+		+			+	+					
ФК 12		+	+		+	+	+	+	+	+	+	+		+		+	+	+	+	+	+	+	+	+	+		+	+		+	+	+	+
ФК 13		+		+	+	+	+	+	+	+	+	+				+		+		+	+	+			+	+	+	+		+	+	+	+

**5. Матриця забезпечення програмних результатів навчання (ПРН)
відповідними компонентами освітньої програми
«Середня освіта (Образотворче мистецтво)»**

	ОК 1	ОК 2	ОК 3	ОК 4	ОК 5	ОК 6	ОК 7	ОК 8	ОК 9	ОК 10	ОК 11	ОК 13	ОК 14	ОК 15	ОК 16	ОК 17	ОК 18	ОК 19	ОК 20	ОК 21	ОК 22	ОК 23	ОК 24	ОК 25	ОК 26	ОК 27	ОК 28	ОК 29	ОК 30	ОК 31	ОК 32	ОК 33		
ПРН 1	+	+										+	+	+	+	+	+	+				+	+	+		+	+	+	+	+	+	+	+	
ПРН 2		+									+	+			+	+	+	+									+	+	+	+	+	+	+	
ПРН 3	+	+	+		+	+	+	+	+	+	+	+		+		+	+	+	+	+	+	+		+			+	+	+	+	+	+	+	+
ПРН 4			+		+	+	+	+	+	+	+	+				+				+	+	+			+	+	+	+	+	+	+	+	+	+
ПРН 5	+	+	+	+	+	+	+	+	+	+	+	+		+		+		+	+	+	+	+	+	+			+	+	+	+	+	+	+	+
ПРН 6	+	+		+	+	+					+	+		+		+		+		+		+		+			+	+	+	+	+	+	+	+
ПРН 7							+	+	+	+											+							+	+	+	+	+	+	+
ПРН 8	+													+				+				+	+	+					+	+	+	+	+	+
ПРН 9	+	+	+	+	+	+	+	+	+	+	+	+		+	+		+	+	+	+	+	+	+	+			+	+	+	+	+	+	+	+
ПРН 10		+														+	+	+				+			+	+	+	+	+	+	+	+	+	+
ПРН 11																									+	+		+	+	+	+	+	+	+
ПРН 12	+		+	+	+	+					+			+				+	+	+	+	+	+	+	+	+	+	+	+	+	+	+	+	+
ПРН 13	+				+	+	+	+	+	+	+			+	+		+	+	+	+	+	+	+	+	+		+	+	+	+	+	+	+	+
ПРН 14		+										+			+	+	+	+				+					+	+	+	+	+	+	+	+
ПРН 15		+		+							+	+				+	+	+				+			+	+	+	+	+	+	+	+	+	+

Керівник робочої групи
(гарант освітньої програми)

Тимків Б.М.