

**МІНІСТЕРСТВО ОСВІТИ І НАУКИ УКРАЇНИ
ПРИКАРПАТСЬКИЙ НАЦІОНАЛЬНИЙ УНІВЕРСИТЕТ
ІМЕНІ ВАСИЛЯ СТЕФАНІКА**

ПРОЄКТ

ОСВІТНЬО-ПРОФЕСІЙНА ПРОГРАМА

«Дизайн одягу»

першого (бакалаврського) рівня вищої освіти

за спеціальністю 022 Дизайн

галузі знань 02 Культура і мистецтво

Кваліфікація: Бакалавр дизайну одягу

ЗАТВЕРДЖЕНО ВЧЕНОЮ РАДОЮ

**Прикарпатського національного
університету імені Василя Стефаника»**

Голова Вченої ради _____ І. Є. ЦЕПЕНДА

Протокол від № _____ « _____ » _____ 2023 р.

Освітня програма вводиться в дію з __ 2023 р.

Ректор _____ І. Є. ЦЕПЕНДА

(наказ № _____ від « _____ » 2023 р.)

м. Івано-Франківськ 2023 р.

ЛИСТ ПОГОДЖЕННЯ
освітньо-професійної програми

ЗАПРОПОНОВАНО:

Гарант освітньої програми: доц. Ганна Макогін
Члени робочої групи: доц. Оксана БЕЙЛАХ
доц. Христина НАГОРНЯК

ВНЕСЕНО:

Кафедра дизайну і теорії мистецтва
Протокол № __ від « __ » _____ 2023 р.
Завідувач кафедри _____ доц. Олег ЧУЙКО

ПОГОДЖЕНО:

Вченою радою Навчально-наукового інституту мистецтв
Протокол № __ від « __ » _____ 2023р.
Голова вченої ради _____ доц. Володимир ФЕДОРАК.

НАДАНО ЧИННОСТІ

Наказ ректора № _____ від « __ » _____ 2023 р.

ВВЕДЕНО У ДІЮ З:

« __ » _____ 2023 р.
Навчально-методичний відділ
Начальник _____ Ірина СОЛОНЕЦЬ

ПЕРЕДМОВА

Освітньо-професійна програма «ДИЗАЙН ОДЯГУ» розроблена викладачами кафедри дизайну і теорії мистецтва Прикарпатського національного університету відповідно до Наказу МОН України № 1151 від 06.11.2015 р. «Про затвердження переліку галузей знань і спеціальностей, за якими здійснюється підготовка здобувачів вищої освіти», на основі Проекту Стандарту вищої освіти першого (бакалаврського) рівня, галузі знань 02«Культура і мистецтво» за спеціальністю 022«Дизайн» з урахуванням Методичних рекомендацій з розробки освітньо-професійних і освітньо-наукових програм та навчальних планів першого і другого рівнів освіти (Рішення Вченої ради Прикарпатського національного університету імені Василя Стефаника», протокол №5 від 31 травня 2016 р.).

Затверджена Вченою радою Прикарпатського національного університету імені Василя Стефаника» (протокол № 7 від 30.08.2016 р.)

У 2019 році Освітньо-професійна програма «ДИЗАЙН ОДЯГУ» приведена у відповідність до Стандарту вищої освіти першого (бакалаврського) рівня, галузі знань 02 «Культура і мистецтво» за спеціальністю 022 «Дизайн», затвердженого та введено в дію Наказом Міністерства освіти і науки України від 13.12.2018 р. № 1391.

У 2022 році освітню програму оновлено з урахуванням тенденцій у освітньому процесі, на ринку праці та за рекомендаціями стейкхолдерів і атестаційних акредитаційних комісій, обговорено на засіданні кафедри N4 від 16 жовтня 2022.

Розроблено робочою групою у складі:

1. Макогін Г.В. - доцент кафедри дизайну і теорії мистецтва, кандидат мистецтвознавства, доцент, керівник групи
2. Бейлах О.Д., - доцент кафедри дизайну і теорії мистецтва, кандидат мистецтвознавства, доцент, член групи
3. Нагорняк Х.М. - доцент кафедри дизайну і теорії мистецтва, кандидат мистецтвознавства, член групи

Рецензії-відгуки зовнішніх стейкхолдерів:

- 1.
- 2.

1. Профіль освітньої програми зі спеціальності 022 «Дизайн» (за спеціалізацією 022.02 «Дизайн одягу»)

1 - Загальна інформація	
Повна назва вищого навчального закладу та структурного підрозділу	Прикарпатський національний університет імені Василя Стефаника Навчально-науковий інститут мистецтв, кафедра дизайну і теорії мистецтва,
Ступінь вищої освіти та назва кваліфікації <small>мовою оригіналу</small>	Бакалавр. Дизайнер одягу
Офіційна назва освітньої програми	Дизайн одягу
Тип диплому та обсяг освітньої програми	Диплом бакалавра одиничний, 240 кредитів ЄКТС термін навчання 3 роки 10 місяців
Наявність акредитації	Сертифікат № 3233. Первинне рішення НА щодо акредитації від 26.05.2020, протокол № 9 – строк дії до 26.05.2025
Цикл/рівень	НРК України - 6 рівень, РО-ЕНЕА - перший цикл, ЕОЕ-ЬЬЬ - 6 рівень
Передумови	Повна середня освіта або освітньо-кваліфікаційний рівень молодшого спеціаліста спеціальності – 022 «Дизайн». На базі ступеня «молодший бакалавр» («молодший спеціаліст») заклад може перезарахуватиме більше, ніж 120 кредитів ЄКТС, отриманих в межах освітньої підготовки молодшого бакалавра (молодшого спеціаліста)
Мова(и) викладання	Українська
Строк дії освітньої програми	до 26.05. 2025
Інтернет-адреса постійного розміщення опису освітньої програми	https://nmv.pnu.edu.ua/bakalavrat/022-%d0%b4%d0%b8%d0%b7%d0%b0%d0%b9%d0%bd-%d0%be%d0%b4d1%8f%d0%b3d1%83/
2 - Мета освітньо-професійної програми	

	<p>Програма розроблена відповідно до місії і стратегії університету, спрямована на формування та розвиток загальних і професійних компетентностей у сфері дизайну одягу, які направлені здобуття студентом здатності творчо осмислювати культурну спадщину для створення естетичних і функціональних об'єктів у побутовій, суспільній, соціокультурній, промисловій сферах діяльності людини.</p>
--	---

3 - Характеристика освітньої програми	
Предметна область (галузь знань, спеціальність, спеціалізація (за наявності))	<p>Об'єкт вивчення та діяльності: об'єкти дизайну одягу (костюм, системи одягу) в промисловій, побутовій, суспільній, соціокультурній сферах життєдіяльності людини.</p> <p>Цілі навчання: підготовка освічених фахівців, які професійно володіють технологією художньо-творчої, проектної діяльності та здатні розв'язувати ВКладні спеціалізовані задачі та практичні проблеми у сфері дизайну одягу, що характеризуються комплексністю та невизначеністю умов та передбачають застосування певних теорій та методів дизайну.</p> <p>Теоретичний зміст предметної області: поняття, концепції, принципи дизайну та їх застосування у проектуванні костюму.</p> <p>Методи, методики та технології: методи композиційного формоутворення об'єкту, методики проектування костюму, технології виготовлення та оздоблення одягу та аксесуарів.</p> <p>Інструменти та обладнання: сучасні програмні продукти, професійне швейне обладнання, що застосовується у сфері дизайну одягу.</p> <p>Галузь знань: 02 Культура і мистецтво Спеціальність: 022 «Дизайн» Спеціалізація 022.02 «Дизайн одягу»</p>
Орієнтація освітньої програми	<p>Освітньо-професійна. Акцент робиться на формуванні широкого діапазону професійних навичок, що охоплюють усі етапи проектування та виготовлення одягу (концепцію дизайну одягу, графічне вираження авторської ідеї, принципи конструктивного моделювання, технологію виробу, оформлення технічної документації та способів презентації дизайн-розробки).</p>
Основний фокус освітньої програми та спеціалізації	<p>Загальна програма: Дизайн одягу. Базується на загальновідомих методиках навчання дизайну із врахуванням актуальних тенденцій в дизайні одягу, орієнтує на актуальні спеціалізації, у рамках яких можлива подальша професійна і наукова кар'єра: дизайн одягу, дизайн аксесуарів, стиліст, конструктор. Ключові слова: дизайн одягу, проектування костюма, моделювання одягу, розробка конструкцій, декорування .</p>
Особливості програми	<p>Програма враховує сучасні тенденції культурного, економічного та соціального розвитку регіону і направлена на формування у здобувача уміння аналізувати ринкову ситуацію та нові тенденції у дизайні, знання національних традицій для генерування актуальних дизайн-пропозицій. Програма орієнтована на забезпечення підготовки фахівців у сфері дизайну костюма, здатних проектувати і створювати одяг та аксесуари різноманітного призначення.</p>

4 - Придатність випускників до працевлаштування та подальшого навчання	
Придатність до працевлаштування	<p>Здобувачі ОР бакалавр здатні працювати на виробництві, проектних установах, науково-виробничих об'єднаннях, закладах мистецького профілю, соціально-культурній сфері та інформаційній діяльності.</p> <p>Фахівці здатні виконувати професійну роботу дизайнера, арт-директора, художника, модельєра, мистецтвознавця з дизайну в дизайнерських бюро, рекламних агенціях, ЗМІ, ТБ,</p>
Подальше навчання	Можливість навчання за програмою другого циклу вищої освіти FQ-ЕНЕА, 7 рівня EQF -LLL та 7 рівня НРК
5 - Викладання та оцінювання	
Викладання та навчання	<p>Основні підходи, методи та технології: студентоцентроване навчання, самонавчання, проблемно-орієнтоване навчання, навчання через практику.</p> <p>Технології навчання: пасивні (пояснювально-ілюстративні, саморозвиваючі, (дистанційне навчання, майстер-класи презентаційні); активні (проектні, інтерактивні, інформаційно-комп'ютерні).</p>
Оцінювання	<p>Види контролю: поточний, підсумковий, самоконтроль. Система методів оцінювання ВКладається із двох видів контролю: поточного та підсумкового. Поточний контроль включає:</p> <ul style="list-style-type: none"> - щосеместрові огляди творчих практичних завдань; - тестування і опитування після вивчення кожної теми; - контрольні і курсові роботи; - індивідуальну науково-дослідну і творчу роботу студентів (презентації дослідницько-проектних робіт, звіти про розробку комплексних проектів, звіти про практику) <p>Підсумковий контроль проводиться у формі іспиту/заліку (за сумою накопичених протягом вивчення дисципліни балів), який спрямований на перевірку знань студентів.</p> <p>Оцінювання навчальних досягнень студентів здійснюється за стобальною шкалою (університетська шкала), чотирибальною: «відмінно», «добре», «задовільно», «незадовільно» з можливістю повторного ВКладання», «незадовільно з обов'язковим повторним вивченням дисципліни», «зараховано», «не зараховано з можливістю повторного ВКладання», «не зараховано з обов'язковим повторним вивченням дисципліни» (національна шкала) і за шкалою ECTS</p>

6 - Програмні компетентності

Інтегральна компетентність

Здатність розв'язувати ВКладні спеціалізовані задачі та практичні проблеми у галузі дизайну одягу, або у процесі навчання, що передбачає застосування певних теорій, методів і технологій дизайну та характеризується комплексністю та невизначеністю умов

Загальні компетентності

ЗК1. Здатність до абстрактного мислення, аналізу і синтезу.
ЗК2. Здатність спілкуватися державною мовою усно і письмово.
ЗК3. Здатність спілкуватися іноземною мовою.
ЗК4. Здатність до пошуку, оброблення та аналізу інформації з різних джерел.
ЗК5. Здатність генерувати нові ідеї (креативність)
ЗК6. Здатність працювати в команді.
ЗК7. Здатність оцінювати та забезпечувати якість виконуваних робіт.
ЗК8. Цінування та повага різноманітності та мультикультурності.
ЗК9. Здатність реалізувати свої права і обов'язки як члена суспільства, усвідомлювати цінності громадянського (вільного демократичного) суспільства та необхідність його сталого розвитку, верховенства права, прав і свобод людини і громадянина в Україні.
ЗК10. Здатність зберігати та примножувати культурно-мистецькі, екологічні, моральні, наукові цінності і досягнення суспільства на основі розуміння історії та закономірностей розвитку предметної області, її місця у загальній системі знань про природу і суспільство та у розвитку суспільства, техніки і технологій, використовувати різні види та форми рухової активності для активного відпочинку та ведення здорового способу життя.

<p>Спеціальні (фахові, предметні) компетентності</p>	<p>СК1. Здатність застосовувати сучасні методики проектування моно- і полісистем одягу та аксесуарів різноманітного призначення.</p> <p>СК2. Здатність здійснювати формоутворення, макетування і моделювання форм одягу та аксесуарів.</p> <p>СК3. Здатність здійснювати композиційну побудову об'єктів дизайну одягу.</p> <p>СК4. Здатність застосовувати навички проектної графіки у професійній діяльності.</p> <p>СК5. Здатність застосовувати знання історії українського і зарубіжного мистецтва та дизайну в художньо-проектній діяльності та наукових дослідженнях.</p> <p>СК6. Здатність застосовувати у проектно-художній діяльності спеціальні техніки та технології роботи у відповідних матеріалах.</p> <p>СК7. Здатність використовувати сучасне програмне забезпечення для проектування окремих швейних виробів чи систем одягу, їх рекламої графіки і технічної документації.</p> <p>СК 8. Здатність здійснювати колористичне вирішення майбутнього дизайн-об'єкта.</p> <p>СК9. Здатність зображувати об'єкти навколишнього середовища і постаті людини засобами пластичної анатомії, спеціального рисунка та живопису.</p> <p>СК10. Здатність застосовувати знання прикладних наук у професійній діяльності дизайнера одягу.</p> <p>СК11. Здатність досягати успіху в професійній кар'єрі, розробляти та представляти візуальні презентації, портфоліо власних творів, володіти підприємницькими навичками для провадження дизайн-діяльності.</p>
---	--

7 - Програмні результати навчання

	<p>ПРН1. Застосовувати набуті знання і розуміння предметної області та сфери професійної діяльності у практичних ситуаціях.</p> <p>ПРН2. Вільно спілкуватися державною та іноземною мовами усно і письмово з професійних питань, формувати різні типи документів професійного спрямування згідно з вимогами культури усного і писемного мовлення.</p> <p>ПРН3. Збирати та аналізувати інформацію для обґрунтування дизайнерського проекту, застосовувати теорію, методику і технології дизайну одягу, фахову термінологію за професійним спрямуванням, основи наукових досліджень.</p> <p>ПРН4. Визначати мету, завдання та етапи проектування.</p> <p>ПРН5. Розуміти і сумлінно виконувати свою частину роботи в команді; визначати пріоритети професійної діяльності.</p> <p>ПРН6. Усвідомлювати відповідальність за якість виконуваних робіт, забезпечувати виконання завдання на високому професійному рівні.</p> <p>ПРН7. Аналізувати, стилізувати, інтерпретувати та трансформувати об'єкти для розроблення художньо-проектних вирішень.</p>
--	--

	<p>ПРН8. Оцінювати об'єкт проектування, технологічні процеси і кошторис в контексті проектного завдання, формувати художньо-проектну концепцію.</p> <p>ПРН9. Створювати еВКізні проекти дизайну одягу візуально-графічними засобами проектно-графічного моделювання.</p> <p>ПРН10. Визначати функціональну та естетичну специфіку формотворчих засобів дизайну костюму в комунікативному просторі.</p> <p>ПРН11. Розробляти композиційне вирішення об'єктів дизайну одягу та аксесуарів у відповідних техніках і матеріалах.</p> <p>ПРН12. Дотримуватися стандартів проектування та технологій виготовлення систем одягу та аксесуарів у професійній діяльності.</p> <p>ПРН13. Знати надбання національної та всесвітньої культурно-мистецької спадщини, розвивати екокультуру засобами дизайну.</p> <p>ПРН14. Використовувати у професійній діяльності прояви української ментальності, історичної пам'яті, національної самоідентифікації та творчого самовираження; застосовувати історичний творчий досвід, а також успішні українські та зарубіжні художні практики.</p> <p>ПРН15. Розуміти українські етнокультурні традиції у стильових вирішеннях об'єктів дизайну костюму, враховувати регіональні особливості народного мистецтва у мистецьких практиках.</p> <p>ПРН16. Враховувати властивості матеріалів та антропометричні дані для оптимального конструктивного рішення проекту, застосовувати новітні технології у професійній діяльності.</p> <p>ПРН17. Застосовувати сучасне загальне та спеціалізоване програмне забезпечення у професійній діяльності дизайнера одягу.</p> <p>ПРН18. Відображати морфологічні, стильові та кольоро-фактурні властивості об'єктів дизайну(моно – і полісистем одягу та аксесуарів).</p> <p>ПРН 19. Розробляти та представляти результати роботи у професійному середовищі, розуміти етапи досягнення успіху в професійні кар'єрі, враховувати сучасні тенденції ринку праці, проводити дослідження ринку, обирати відповідну бізнес-модель і розробляти бізнес-план професійної діяльності у сфері дизайну одягу.</p>
8 - Ресурсне забезпечення реалізації програми	
<p>Кадрове забезпечення</p>	<p>Кваліфіковані фахівці у сфері художньо-проектної культури, практикуючі дизайнери і графіки, мистецтвознавці, члени Національної спілки художників України, члени Спілки дизайнерів України. Кадрове забезпечення здійснюється відповідно до ліцензійних умов провадження освітньої діяльності.</p>

Матеріально-технічне забезпечення	«Навчальний процес за освітньою програмою відбувається в спеціалізованих аудиторіях для занять з рисунку, живопису і композиції, комп'ютерних класах і спеціалізованій аудиторії, оснащених промисловим швейним обладнанням.
Інформаційне та навчально-методичне забезпечення	Сайт ДВНЗ «Прикарпатський національний університет імені Василя Стефаника, Студентський путівник, платформи «PARAGRAF», сторінка кафедри дизайну і теорії мистецтва і група «Дизайн одягу. Прикарпатський університет» у соцмережі. Ресурси наукової бібліотеки (періодика фахової літератури, методичні розробки, навчальні посібники, електронні ресурси бібліотеки), система дистанційного навчання, навчально-методичний фонд творчих робіт студентів
9 - Академічна мобільність	
Національна кредитна	На загальних підставах в межах України
Міжнародна кредитна мобільність	Не передбачено
Навчання іноземних здобувачів вищої	Можливе навчання іноземних громадян відповідно до Правил прийому до Прикарпатського національного університету імені Василя Стефаника.

2 Перелік компонент освітньо-професійної програми та їх логічна послідовність

2.1. Перелік компонент ОП

Код н/д	Компоненти освітньої програми (навчальні дисципліни, курсові проекти (роботи))	Кількість кредитів	Форма підсумк. контролю
1	2	3	4
Обов'язкові компоненти ОП			
ОК 1.	Історія України	3	залік
ОК 2.	Історія української культури	3	залік
ОК 3.	Українська мова(за професійним спрямуванням)	3	залік
ОК 4.	Філософія	3	залік
ОК 5.	Іноземна мова	6	залік, екзамен
ОК 6.	Безпека життєдіяльності і цивільний захист	3	залік
ОК 7.	Композиція і кольорознавство	12	залік, екзамен
ОК 8.	Рисунок і живопис	33	залік, екзамен
ОК 9.	Перспектива	3	екзамен
ОК 10.	Композиція костюма	12	залік, екзамен
ОК 11.	Конструювання	9	залік, екзамен
ОК 12.	Моделювання і макетування	3	екзамен
ОК 13.	Матеріалознавство і технологія	3	екзамен
ОК 14.	Історія і теорія мистецтва і дизайну костюма	18	залік, екзамен
ОК 15.	Виготовлення моделей одягу (Робота в матеріалі)	6	залік, екзамен
ОК 16.	Проектування одягу	1	екзамен
ОК 17.	Комп'ютерні технології в дизайні костюма	9	залік, екзамен
ОК 18.	Англійська мова	9	залік, екзамен
ОК 19.	Курсова робота з дисципліни «Проектування	3	залік
ОК 20.	Курсова робота дисципліни "Історія і теорія	3	залік
ОК 21.	Кваліфікаційна робота	6	
ОК 22.	Навчальна практика	3	залік
ОК 23.	Виробнича практика	9	залік
Загальний обсяг обов'язкових компонент:		180	
Вибіркові компоненти ОП *			
Загальний обсяг вибірових компонент		60	
Атестація			
ОК 24.	Атестація(екзамен)	1,5	
ОК 25.	Атестація(захист дипломного проекту)	1,5	Захист роботи
ЗАГАЛЬНИЙ ОБСЯГ ОСВІТНЬОЇ ПРОГРАМИ		240	

2.2. Структурно-логічна схема ОП

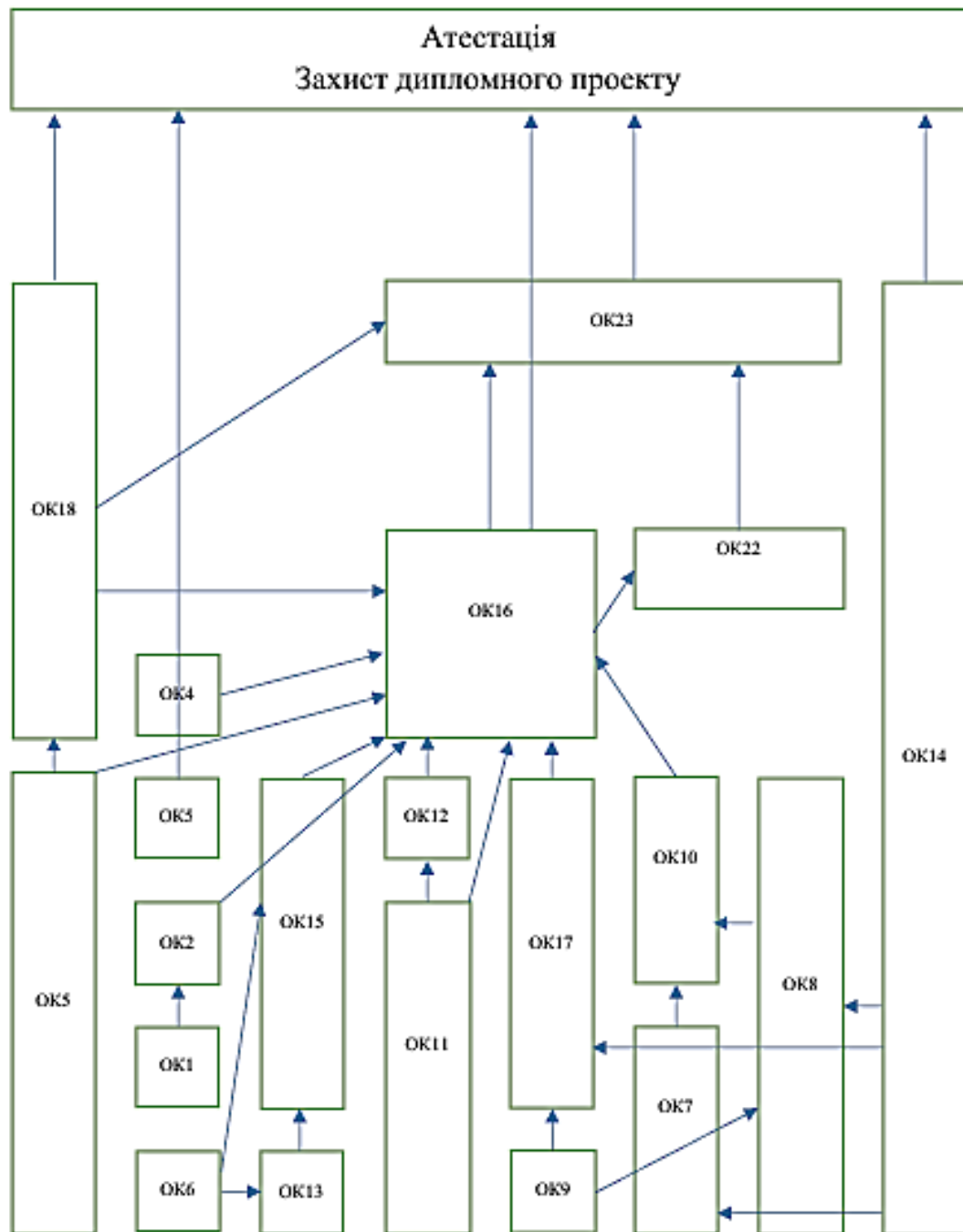

3.Форма атестації здобувачів вищої освіти

Атестація здобувачів ступеня вищої освіти «Бакалавр» освітньої програми «Дизайн одягу» спеціальності 022 "Дизайн" проводиться у формі публічного захисту дипломної роботи та завершується видачею документу встановленого зразка з присвоєнням кваліфікації «Дизайнер одягу».

Атестація здійснюється відкрито і публічно.

4а. Матриця відповідності програмних компетентностей компонентам освітньої програми

дисц. рез.	ОК 1	ОК 2	ОК 3	ОК 4	ОК 5	ОК 6	ОК 7	ОК 8	ОК 9	ОК 10	ОК 11	ОК 12	ОК 13	ОК 14	ОК 15	ОК 16	ОК 17	ОК 18	ОК 19	ОК 20	ОК 21	ОК 22	ОК 23	ОК 24	
ЗК 1							•	•	•	•	•	•	•	•	•	•	•		•	•	•	•	•	•	
ЗК 2			•																						
ЗК 3					•														•						
ЗК 4	•	•	•	•	•	•	•	•	•	•	•	•	•	•	•	•	•	•	•	•	•	•	•	•	•
ЗК 5		•		•			•	•	•	•	•	•	•		•	•	•		•	•	•	•	•	•	•
ЗК 6				•	•	•	•			•	•	•										•	•		
ЗК 7							•	•	•	•	•	•	•	•	•	•	•		•	•	•	•	•	•	•
ЗК 8	•	•		•	•		•	•	•	•	•	•	•	•	•	•	•	•	•	•	•	•	•	•	•
ЗК 9	•	•		•		•																			
ЗК 10		•		•			•	•		•	•	•	•	•	•	•	•		•	•	•	•	•	•	•
СК 1										•	•	•	•		•	•	•		•	•	•	•	•	•	•
СК 2											•	•	•		•	•			•		•	•	•	•	•
СК 3										•	•	•			•	•			•	•	•	•	•	•	•
СК 4										•	•				•				•		•	•	•	•	•
СК 5										•				•		•			•		•	•	•	•	•
СК 6												•	•		•				•		•	•	•	•	•
СК 7											•				•	•			•		•	•	•	•	•
СК 8										•			•		•	•			•		•	•	•	•	•
СК 9										•					•				•		•	•	•	•	•
СК 10											•	•			•	•			•		•	•	•	•	•
СК 11															•	•			•		•	•	•	•	•

**5 а. Матриця забезпечення програмних результатів навчання (ПРН)
відповідними компонентами освітньої програми**

дисц. рез.	ОК 1	ОК 2	ОК 3	ОК 4	ОК 5	ОК 6	ОК 7	ОК 8	ОК 9	ОК 10	ОК 11	ОК 12	ОК 13	ОК 14	ОК 15	ОК 16	ОК 17	ОК 18	ОК 19	ОК 20	ОК 21	ОК 22	ОК 23	ОК 24
РН1						•	•	•	•	•	•	•	•	•	•	•	•	•	•	•	•	•	•	•
РН2			•		•													•						
РН3					•									•		•				•	•	•	•	
РН4																•			•		•	•	•	•
РН5																•			•		•	•	•	•
РН6							•		•	•	•	•	•		•	•	•		•		•	•	•	•
РН7																•			•		•	•	•	•
РН8															•	•			•		•	•	•	•
РН9							•	•	•	•						•			•		•	•	•	
РН10																•	•		•		•	•	•	
РН11																•	•		•		•	•	•	•
РН12											•					•	•		•		•	•	•	•
РН13		•		•										•		•			•		•	•	•	•
РН14	•	•	•	•										•		•			•		•	•	•	•
РН15	•	•		•										•		•			•		•	•	•	•
РН16											•	•	•			•			•		•	•	•	•
РН17										•						•	•		•		•	•	•	•
РН18																•	•		•		•	•	•	•
РН19																•	•	•	•		•	•	•	•

При створенні цієї програми були використані такі джерела :

Закон України “Про вищу освіту” та інші нормативно-правові документи України в галузі вищої освіти; Стандартизовані описи предметних галузей вищої освіти у сфері міжнародних економічних відносин; Розроблення освітніх програм : метод. рекомендації Академії педагогічних наук України / В. М. Захарченко, В. І. Луговий, Ю. М. Рашкевич, Ж. В. Таланова ; за ред. В. Г. Кременя. К. : ДП „НВЦ “Пріоритети”, 2014. 108 с.;

Стандарт вищої освіти першого (бакалаврського) рівня, галузі знань 02 «Культура і мистецтво» за спеціальністю 022 «Дизайн», затвердженого та введено в дію Наказом Міністерства освіти і науки України від 13.12.2018 р. № 1391.

Концепція і стратегія розвитку

ДВНЗ «Прикарпатський національний університет імені Василя Стефаника».

Гарант освітньої програми



(підпис)

Примітки:

*згідно з Переліком галузей знань та спеціальностей, за якими здійснюється підготовка здобувачів вищої освіти (постанова Кабінету Міністрів України від 26.04.15, № 266);

** анотації навчальних дисциплін наведено у пояснювальній записці до навчального плану