

ПРОЄКТ

**МІНІСТЕРСТВО ОСВІТИ І НАУКИ УКРАЇНИ
ПРИКАРПАТСЬКИЙ УНІВЕРСИТЕТ ІМЕНІ
ВАСИЛЯ СТЕФАНІКА**

ОСВІТНЬО-ПРОФЕСІЙНА ПРОГРАМА

«Середня освіта (Образотворче мистецтво)»

першого рівня вищої освіти

за спеціальністю 014 Середня освіта (за предметними спеціальностями)

спеціалізація 014.12 Образотворче мистецтво

галузі знань 01 Освіта / Педагогіка

Кваліфікація: Бакалавр середньої освіти (Образотворче мистецтво)

вчитель образотворчого мистецтва базової школи (гімназії)

Голова вченої ради _____ проф. Цепенда І.Є.
(протокол № _____ від «___» _____ 2022р.)

Освітня програма вводиться в дію з _____ 2022р.
Ректор _____ проф. Цепенда І.Є. (наказ
№ _____ від «___» _____ 2022р.)

Івано-Франківськ 2022 р

ЛИСТ ПОГОДЖЕННЯ
освітньо-професійної програми

ЗАПРОПОНОВАНО:

Гарант освітньої програми: _____ Б.М. Тимків
Члени робочої групи: _____ Ю.В. Юсипчук
_____ М.В. Гнатюк
_____ А.В. Савчук
_____ О.Б. Белегай
_____ Н.І. Яковів

ВНЕСЕНО:

Кафедра методики викладання образотворчого та
декоративно-прикладного мистецтва і дизайну
Протокол № _____ від « _____ » _____ 2022 р.
Завідувач кафедри _____ Б.М. Тимків

ПОГОДЖЕНО:

Вченою радою Навчально-наукового інституту
мистецтв
Протокол № _____ від « _____ » _____ 20__ р.
Голова вченої ради _____ А.В. Грицан

НАДАНО ЧИННОСТІ

Наказ ректора № _____ від « _____ » _____ 20__ р.

ВВЕДЕНО У ДІЮ З:

« _____ » _____ 20__ р.

Навчально-методичний відділ

Начальник _____ І.Ф. Солонець

ПЕРЕДМОВА

Освітньо-професійна програма «Середня освіта (Образотворче мистецтво)» першого (бакалаврського) рівня вищої освіти галузі знань 01 Освіта / Педагогіка акредитована Національним агентством із забезпеченням якості вищої освіти (Сертифікат про акредитацію освітньої програми № 635, 16 жовтня 2020 р.).

Освітньо-професійна програма «Середня освіта (Образотворче мистецтво)» першого (бакалаврського) рівня вищої освіти, галузі знань 01 Освіта / Педагогіка, спеціальності 014 Середня освіта розроблена відповідно до частини шостої статті 10, підпункту 16 частини першої статті 13 Закону України «Про вищу освіту», Положення про Міністерство освіти і науки України, затвердженого постановою Кабінету Міністрів України від 16 жовтня 2014 року № 630.

У ДВНЗ «Прикарпатський національний університет імені Василя Стефаника» освітньо-професійна програма (ОП) «Середня освіта (Образотворче мистецтво)» підготовки бакалавра за спеціальністю 014 Середня освіта (за предметними спеціальностями), спеціалізації 014.12 Образотворче мистецтво розроблена відповідно до Наказу МОН України № 1151 від 06.11.2015 р. «Про затвердження переліку галузей знань і спеціальностей, за якими здійснюється підготовка здобувачів вищої освіти», затверджена Вченою радою ДВНЗ «Прикарпатський національний університет імені Василя Стефаника» (протокол № 7 від 30.08.2016 р.) та введена в дію Наказом ректора № 59/06-13-С від 31.08.2016 р. Враховуючи редакцію наказу Міністерства освіти і науки України від 21 грудня 2017 року № 1648, до освітньо-професійної програми було внесено відповідні корективи, здійснено її оновлення.

Оновлення змісту ОП мало місце відповідно до рішення Вченої ради ДВНЗ «Прикарпатський національний університет імені Василя Стефаника», протокол № 7 від 27.06.2017 р. Освітньо-професійна програма у 2020 році була приведена у відповідність до Методичних рекомендацій з розроблення освітніх програм (наказ МОН України від 29.03.2018 р. № 206). ОП спеціальності 014.12 Середня освіта (Образотворче мистецтво) є нормативним документом ДВНЗ «Прикарпатського національного університету імені В. Стефаника» у якому визначається термін, зміст навчання та нормативні форми атестації здобувачів вищої освіти та змінена на основі ОП 2017 року. Враховуючи новітні тенденції в системі освіти та на основі пропозицій стейкхолдерів розробниками у 2020 р. внесені зміни до ОП та навчального плану. Під час розробки ОП врахована потреба фахівців регіонального та державного рівнів на основі статистичних даних про працевлаштування випускників, запитів потенційних роботодавців; визначено пріоритет на ринку праці; вдосконалена матеріально-технічна база для реалізації програми та врахований досвід впровадження аналогічних програм в інших закладах освіти та європейських інституціях. Розробниками в програмі закладені: концепції у галузі викладання образотворчого мистецтва у закладах вищої освіти; фундаментальні навички науково-дослідної роботи і використання сучасних новітніх технологій; методологія наукової та

педагогічної діяльності. Освітньо-професійна програма 014.12 Середня освіта (Образотворче мистецтво) регламентує нормативні, компетентнісні, кваліфікаційні, організаційні, навчальні та методичні вимоги у підготовці бакалаврів зі спеціальності.

ОП «Середня освіта (Образотворче мистецтво)» реалізується кафедрою методики викладання образотворчого і декоративно-прикладного мистецтва та дизайну Навчально-наукового інституту мистецтв в ДВНЗ «Прикарпатський національний університет імені Василя Стефаника». Керівник (гарант) ОП - заслужений діяч мистецтв України, канд.пед.наук, професор Тимків Б.М., члени групи: канд.мистецтвознавства, доц. Юсипчук Ю.В., канд.пед.наук, доц. Пацалюк І.І. (2016-2019 рр.). Відповідно до Наказу ректора № 51-06-12-С від 20.05.2019 р. гарант ОП - канд.пед.наук, проф. Тимків Б.М., члени групи: канд.мистецтвознавства, доц. Юсипчук Ю.В., канд.мистецтвознавства, доц. Гнатюк М.В.

Кадрове забезпечення ОП за академічною та професійною кваліфікацією відповідає профілю дисциплін, що викладаються. До навчального процесу залучені особи з досвідом практичної роботи за даною спеціальністю на посадах керівників і провідних фахівців. ОП має високий рівень забезпеченості матеріально-технічними ресурсами, а також навчально-методичною документацією і матеріалами.

Освітньо-професійна програма «Середня освіта (Образотворче мистецтво)» оновлена робочою групою спеціальності 014.12 «Середня освіта (Образотворче мистецтво)» у складі:

1. **Тимків Богдан Михайлович** – завідувач кафедри методики викладання образотворчого і декоративно-прикладного мистецтва та дизайну Прикарпатського національного університету імені Василя Стефаника, кандат педагогічних наук, професор.

2. **Юсипчук Юрій Володимирович** – доцент кафедри методики викладання образотворчого і декоративно-прикладного мистецтва та дизайну Прикарпатського національного університету імені Василя Стефаника, кандидат мистецтвознавства, доцент.

3. **Гнатюк Михайло Васильович** – доцент кафедри методики викладання образотворчого і декоративно-прикладного мистецтва та дизайну Прикарпатського національного університету імені Василя Стефаника, кандидат мистецтвознавства, доцент.

4. **Савчук Анатолій Васильович**– директор Нижньострутинського ліцею Рожнятівської селищної ради Івано-Франківської області, заслужений вчитель України, вчитель образотворчого мистецтва.

4. **Белегай Оксана Богданівна** – директор Рогатинського центру дитячої та юнацької творчості Рогатинської міської ради Івано-Франківського району Івано- Франківської області, педагогічне звання: "учитель - методист", "керівник гуртка - методист", член Національної спілки майстрів народного мистецтва України.

5. **Яковів Наталія Іванівна**–бакалавр третього року навчання спеціальності 014«Середня освіта (Образотворче мистецтво)» Прикарпатського національного університету імені Василя Стефаника.

**Профіль освітньої програми
«Середня освіта (Образотворче мистецтво)»**

1 – Загальна інформація	
Повна назва вищого навчального закладу та структурного підрозділу	Прикарпатський національний університет імені Василя Стефаника (ПНУ), Навчально-науковий інститут мистецтв, кафедра методики викладання образотворчого і декоративно-прикладного мистецтва та дизайну
Ступінь вищої освіти та назва кваліфікації	Бакалавр Бакалавр середньої освіти (Образотворче мистецтво), вчитель образотворчого мистецтва базової школи (гімназії)
Офіційна назва освітньої програми	Середня освіта (Образотворче мистецтво)
Тип диплому та обсяг освітньої програми	Диплом бакалавра, одиничний, 240 кредитів ЄКТС, термін навчання – 3 роки 10 місяців
Цикл/рівень вищої освіти	перший (бакалаврський) рівень: НРК України – 6 рівень, FQ- ENEA – перший цикл, EQF LLL – 6 рівень
Передумови	Повна загальна середня освіта, або ОКР (освітній ступінь молодший бакалавр)
Мова(и) викладання	Українська мова
Термін дії освітньої програми	Наказом ректора від «___» _____ 20___ р. № ___ як тимчасовий документ до введення Стандарту вищої освіти за відповідним рівнем вищої освіти за спеціальністю 014 Середня освіта (Образотворче мистецтво)
Інтернет – адреса постійного розміщення опису освітньої програми	https://nmv.pnu.edu.ua/bakalavrat/
2 – Мета освітньої програми	
Підготовка високопрофесійних фахівців, здатних розв'язувати складні спеціалізовані завдання та практичні проблеми у сфері образотворчої освіти та мистецтва у закладах загальної середньої та позашкільної освіти, що передбачає застосування певних теорій та методів педагогічної, мистецтвознавчої, художньо-творчої та іншої діяльності у сфері образотворчої освіти та мистецтва і надасть ЗВО можливість вільного доступу до працевлаштування, подальшого навчання та наукової діяльності.	
3 – Характеристика освітньої програми	
Предметна область (галузь знань, Спеціальність)	01 Освіта / Педагогіка 014.12 Середня освіта (Образотворче мистецтво) Об'єкти вивчення та діяльності: образотворче мистецтво як мистецький феномен, теорія та практика образотворчого мистецтва, освітня діяльність у закладах загальної середньої та позашкільної освіти. Цілі навчання: підготовка фахівців здатних розв'язувати складні спеціалізовані задачі у сфері теорії та методики мистецтва. Теоретичний зміст предметної області: ключові поняття, концепції, засади розвитку та функціонування початкової та базової середньої освіти, позашкільної освіти, спеціалізованої початкової (базової) мистецької освіти, образотворче мистецтво як соціокультурний та мистецький феномен, теорія та методика образотворчого мистецтва. М Методи, методики та технології: - методи мистецтвознавства;

	<p>- методи створення, методики аналізу, технології відтворення мистецьких творів; - моделювання багатовимірної професійної реальності; технології підготовки, організаційного та педагогічного супроводу дитини у закладах загальної середньої та позашкільної освіти;-особистісно-орієнтовані технології навчання та виховання;- інформаційні та комунікативні технології.</p> <p>Інструменти та обладнання: - комп'ютерне та програмне забезпечення; мультимедійні засоби у сфері образотворчого мистецтва та методики образотворчого мистецтва; - обладнання для створення, фіксації та дослідження у сфері методики викладання мистецтва, а також мистецтвознавства</p>
Орієнтація освітньої програми	<p>Освітньо-професійна</p> <p>Зміст програми спрямований на загальну та професійну підготовку конкурентоздатного фахівця, який володіє методикою викладання образотворчого мистецтва, сучасними інформаційними технологіями в галузі образотворчого мистецтва, здатний до творчої навчально-методичної діяльності, безперервної самоосвіти, професійного самовдосконалення.</p>
Основний фокус освітньої програми та спеціалізації	<p>Професійна діяльність в галузі образотворчого мистецтва, педагогіки і виховання в закладах загальної середньої та позашкільної освіти, закладах культури. Організації практичної та теоретичної діяльності учасників освітнього процесу, зумовлені закономірностями та особливостями образотворчої освіти. Практична реалізація педагогічної діяльності в сфері образотворчої мистецтва.</p> <p><i>Ключові слова:</i> бакалавр, освіта, образотворче мистецтво, методика викладання образотворчого мистецтва, художня творчість, образотворча діяльність.</p>
Особливості програми	<p>Особливості полягають у проведенні практикумів з профільних дисциплін, що мають на меті ознайомлення з новітніми методами та технологіями навчання у галузях образотворчого мистецтва. Програма поєднує вивчення базових психолого-педагогічних дисциплін з методикою навчання мистецьких дисциплін, навчальною та виробничою педагогічною, практичною підготовкою із урахуванням специфіки різних видів мистецької діяльності (образотворче і декоративно-прикладне мистецтво та дизайн), пов'язаних з історичним чинником розвитку їх в регіоні та впровадження в навчальний процес закладів загальної середньої та позашкільної освіти, закладів культури, а також реалізації прав здобувачів вищої освіти на індивідуальну траєкторію навчання та вільний вибір навчальних дисциплін. Програмою передбачено участь у міжнародній мобільності.</p>
4 – Придатність випускників до працевлаштування та подальшого навчання	

Придатність до працевлаштування	<p>Фахівець здатний виконувати зазначену професійну роботу: (за ДК003:2010, із змінами, затвердженими наказом Міністерства економічного розвитку і торгівлі України від 15 лютого 2019 року № 259, зміни, затверджені наказом Міністерства економічного розвитку і торгівлі України від 15 лютого 2019 року № 259, набирають чинності з 15.02.2019 року; із змінами, затвердженими наказом Міністерства економічного розвитку і торгівлі України від 18.08.2020 р. № 1574 (зміна № 9), чинна з 18.08.2020 р., із змінами, затвердженими наказом Міністерства економічного розвитку і торгівлі України від 25 жовтня 2021 року № 810-21 (зміна № 10).</p> <p>1229.6 / 24622 Керівник гуртка 2320 Вчитель закладу загальної середньої освіти 2452 Професіонали в галузі образотворчого та декоративно-прикладного мистецтва 2452.2.81 Керівник самодіяльного об'єднання прикладного та декоративного мистецтва 2455.2 Керівник (студії за видами мистецтва та художньої творчості, любительського об'єднання, клубу за інтересами тощо) 3340 Викладач мистецької школи (за видами навчальних дисциплін) 3340 Викладач початкових спеціалізованих навчальних мистецьких закладів 2359.2 Педагог-організатор за ISCO-08 23 Teaching Professionals 121 Heads of administrative departments 233 Secondary Education Teachers 2330 Secondary Education Teachers High school teacher Secondary school teacher</p>
Подальше навчання	<p>Навчання за програмами: 6 рівня НРК, другого циклу FQ-EHEA та 7 рівня EQF-LLL</p>
5 – Викладання та оцінювання	
Викладання та навчання	<p>Студентоцентроване навчання, проблемно-орієнтоване навчання, електронне навчання в системі d-learn, Skype, Zoom, Cisco Webex, Meetings ... самонавчання, навчання на основі досліджень тощо.</p> <p>Використовуються пасивні, активні і інтерактивні методи викладання і навчання. Поряд з традиційними технологіями викладання і навчання (лекції, практичні заняття, семінарські та індивідуальні заняття) застосовуються інноваційні технології навчання (проблемні лекції, мультимедійні лекції, семінари-дискусії, презентації). Самопідготовка у бібліотеці та на основі Інтернету, підтримка та консультації з боку викладачів, завідувачів навчальними майстернями. Навчальним планом передбачено навчання під керівництвом фахових наставників під час проходження навчальної та виробничої практики. Навчання завершується Комплексним кваліфікаційним екзаменом (історія образотворчого мистецтва; педагогіка і методика викладання образотворчого мистецтва; аналіз та захист творчої роботи).</p>
Оцінювання	<p>Оцінювання навчальних досягнень бакалаврів здійснюється за системою ECTS та національною шкалою оцінювання.</p> <p>Поточний контроль – індивідуальне та фронтальне усне опитування, письмове опитування, тест-контроль, есе, презентації, реферативні повідомлення, перегляди практичних аудиторних та</p>

	<p>творчих робіт, дискусії за круглим столом та ін.</p> <p>Підсумковий контроль – екзамени та заліки з урахуванням накопичених балів у процесі поточного контролю, захист курсових робіт.</p> <p>Атестація – Комплексний кваліфікаційний екзамен (історія образотворчого мистецтва; педагогіка і методика викладання образотворчого мистецтва; аналіз та захист творчої роботи).</p>
6 – Програмні компетентності	
Інтегральна компетентність	Здатність розв'язувати складні спеціалізовані задачі та практичні проблеми у галузі образотворчої та освітньої діяльності або у процесі навчання, що передбачає застосування певних теорій та методів відповідної науки і характеризується комплексністю та невизначеністю умов.
Загальні компетентності (ЗК)	<p>ЗК 1. Здатність письмово й усно спілкуватися (комунікувати) українською - державною мовою; здатність реагувати мовними засобами на повний спектр соціальних і культурних явищ - у навчанні і на практиці; здатність використовувати засоби художньої виразності у сучасному полікультурному просторі.</p> <p>ЗК 2. Здатність отримувати і передавати професійну інформацію іноземною мовою з метою міжкультурного спілкування.</p> <p>ЗК 3. Здатність до впевненого та, водночас, критичного використання інформаційно-комунікаційних технологій (ІКТ) для пошуку, обробки, аналізу, верифікації інформації з різноманітних джерел.</p> <p>ЗК 4. Здатність ефективно формувати комунікаційну стратегію в загальноосвітньому процесі, працювати в команді з дотриманням етичних норм і цінностей сучасного мультикультурного суспільства, діяти соціально відповідально, толерантно та коректно.</p> <p>ЗК 5. Здатність вчитися самостійно й автономно, розробляти власну траєкторію саморозвитку упродовж навчання в університеті та усього життя.</p> <p>ЗК 6. Здатність генерувати нові ідеї, вміння диференціювати традиційні та інноваційні способи вирішення завдань та знаходити межі їхнього застосування у навчально-виховному процесі.</p> <p>ЗК 7. Здатність забезпечувати особисту та групову відповідальність за дотримання виконавської дисципліни, вміння визначати і наполегливо реалізовувати поставлені завдання і взяті зобов'язання.</p>
Фахові компетентності	<p>ФК 1. Здатність до теоретичного освоєння мистецької спадщини, фахової орієнтації у сучасному світовому та українському образотворчому просторі.</p> <p>ФК 2. Володіння образотворчою грамотою на рівні, необхідному для сприймання, оцінки та створення художнього образу.</p> <p>ФК 3. Здатність до практичної та оцінної художньої діяльності.</p> <p>ФК 4. Здатність володіти операційною системою Windows, як засобом управління інформацією, а також видами комп'ютерної графіки, растровими графічними та векторними редакторами.</p> <p>ФК 5. Здатність використання комп'ютерних технологій у процесі виконання творчих завдань.</p> <p>ФК 6. Здатність до творчої, художньо-педагогічної, організаторської та художньо-естетичної діяльності, спрямованої на духовний і культурний розвиток особистості.</p> <p>ФК 7. Здатність планувати процес навчання образотворчого мистецтва у загальноосвітній школі та у позашкільних закладах, забезпечувати його реалізацію та оцінку отриманих результатів.</p>

	<p>ФК 8. Здатність до організації і проведення позаурочної та позакласної роботи (вихід на пленер, екскурсії в музейні установи, участь у мистецьких проектах, майстер-класах, виставках).</p> <p>ФК 9. Здатність до застосування в освітньому процесі сучасних художньо-педагогічних технологій.</p> <p>ФК 10. Здатність керувати художньо-творчою діяльністю учнів, враховуючи їх вікові та індивідуальні особливості.</p> <p>ФК 11. Здатність до виявлення творчих здібностей дитини, засобами діагностики навчальних та художньо-творчих досягнень учнів та прогнозування їх особистісного розвитку.</p> <p>ФК 12. Здатність застосовувати образотворче мистецтво як засіб естетичного виховання школярів.</p> <p>ФК 13. Здатність застосовувати сучасні методики і освітні технології для забезпечення якості оволодіння основами образотворчості в закладах загальної середньої та позашкільної освіти з образотворчого і декоративно-прикладного мистецтва, початкових спеціалізованих мистецьких навчальних закладах з поглибленим вивченням образотворчого мистецтва.</p>
<p>7 – Програмні результати навчання спеціальності 014.12 Середня освіта (Образотворче мистецтво)</p>	
<p>Знання та розуміння</p>	<p>ПРН 1. Вміння вирішувати нестандартні проблем та завдань в галузі професійної діяльності або у процесі навчання, що потребують інтегрованих знань застосування певних теорій і методів відповідної науки.</p> <p>ПРН 2. Вміння провадити урочну (класну) та позаурочну діяльність з образотворчого та декоративно-прикладного мистецтва.</p> <p>ПРН 3. Знання етапності процесу формування уявлень про сутність, види та жанри мистецтва; оперування системою мистецьких знань, художньо-естетичних понять і категорій, необхідних для викладання образотворчих дисциплін у школі та позашкільних закладах.</p> <p>ПРН 4. Знання шляхів розширення і збагачення художньо-естетичного досвіду, опанування художніми вміннями та навичками з метою повноцінної практичної художньої діяльності, підвищення професійної майстерності.</p>
<p>Застосування знань та розуміння</p>	<p>ПРН 5. Вміння використовувати власні знання в процесі освітньо-практичної діяльності.</p> <p>ПРН 6. формування художньої компетентності школяра: знання, уміння, досвід, особистісні якості для успішної художньої діяльності усвідомлюючи відповідальність за її результати.</p> <p>ПРН 7. володіння ручними та механізованими інструментами, пристроями, обладнанням, здатність до виконання основних технологічних операцій у відповідності з обраним матеріалом та технікою виконання</p> <p>ПРН 8. формування емоційно-естетичного рівня, культури почуттів, виховання естетичного сприйняття дійсності та особистісно-ціннісного ставлення до мистецтва.</p> <p>ПРН 9. розвиток загальних творчих здібностей; стимулювання образного мислення, формування навичок художньої самоосвіти розвинену особистість.</p> <p>ПРН 10. Уміння застосувати у професійній діяльності фундаментальні знання з комп'ютерних технологій.</p> <p>ПРН 11. Уміння використовувати педагогічні технології у навчально-виховному процесі; розробляти уроки та навчальні заняття відповідно до обраної технології навчання.</p>

	ПРН 12. Уміння здійснювати усний, письмовий та тестовий контроль на заняттях, планування та корекцію результатів навчання, творчого розвитку; вести облік результатів контролю знань, умінь та навичок.
Формування суджень	ПРН 13. Здатність керувати художньо-творчою діяльністю учнів, враховуючи їх вікові та індивідуальні можливості, спонукати до самореалізації та самовдосконалення ПРН 14. Здатність застосовувати сучасні методики і освітні технології для забезпечення якості вивчення учнями образотворчого мистецтва в закладах загальної середньої та позашкільної освіти.
8 – Ресурсне забезпечення реалізації програми	
Кадрове забезпечення	Якісний склад науково-педагогічних працівників, які здійснюють професійну підготовку за освітньо-професійною програмою відповідає ліцензійним умовам (згідно з чинними нормативами для підготовки здобувачів вищої освіти за першим (бакалаврським) рівнем вищої освіти (Постанова Кабінету Міністрів України № 1187 від 30 грудня 2015 р. (в редакції постанови Кабінету Міністрів України від 24 березня 2021 р. № 365) «Ліцензійні умови провадження освітньої діяльності»): наявна фахова освіта; публікації у виданнях Scopus, Web of Science, фахових виданнях. Усі науково-педагогічні працівники згідно укладених графіків, проходять підвищення кваліфікації (у тому числі і в зарубіжних університетах), беруть активну участь у творчих проектах. «Середня освіта (Образотворче мистецтво)», відповідає ліцензійним умовам. Освітній процес забезпечують науково-педагогічні працівники кафедр університету, серед яких, кандидати наук, професори, доценти, Заслужений художник України, Заслужений діяч мистецтв України, члени Національної спілки художників України. Викладачі, що забезпечують реалізацію даної програми, мають відповідну базову освіту, необхідну кількість публікацій у фахових, науково-метричних виданнях, беруть активну участь у науково-практичних конференціях та виставках й мистецьких проектах різного рівня (міжнародних, всеукраїнських, регіональних). Всі науково-педагогічні працівники, відповідно до укладених графіків, проходять підвищення кваліфікації у вищих навчальних закладах України та Європи.
Матеріально-технічне забезпечення	матеріально-технічне забезпечення професійної підготовки магістрів освітньої програми «Середня освіта (Образотворче мистецтво)» відповідає ліцензійним умовам. Викладання навчальних дисциплін здійснюється у навчальних майстернях та спеціалізованих аудиторіях, які оснащені належним обладнанням та установками. Площі приміщень, що використовуються у навчальному процесі, відповідають ліцензійним умовам. Наявність соціально-побутової інфраструктури. Забезпеченість здобувачів вищої освіти гуртожитком.

Інформаційне та навчально-методичне забезпечення	<p>Студенти, що опановують освітню програму «Середня освіта (Образотворче мистецтво)», можуть користуватися фондами бібліотеки Прикарпатського національного університету імені В. Стефаника, до складу якої входить 13 читальних залів. До надходжень бібліотеки входять підручники, навчальні посібники, періодичні фахові видання, довідкова та інша навчальна література. Обсяг фондів є достатнім для самостійної та індивідуальної роботи студентів денної та заочної форми навчання. Студенти мають можливість користуватися НМКД, а також фондами електронної бібліотеки, до складу якої входять електронні хрестоматії навчальних дисциплін, наукові та науково-методичні публікації викладачів університету, провідних вітчизняних і зарубіжних науковців.</p>
---	--

9 – Академічна мобільність

Національна кредитна мобільність	<p>На основі договорів між Прикарпатським національним університетом та університетами України. Положення про академічну мобільність учасників освітнього процесу Прикарпатського національного університету імені Василя Стефаника: https://nmv.pnu.edu.ua/wp-content/uploads/sites/118/2018/04/Polozhennia-pro-akademichnu-mobilnist-uchasnykiv-osvitnoho-protsesu.pdf</p>
Міжнародна кредитна мобільність	<p>На основі договорів між Прикарпатським національним університетом та ЗВО зарубіжних країн, передбачено стажування викладачів, обмін студентами, сумісна виставкова діяльність, а саме:</p> <ol style="list-style-type: none"> 1) Варшавською академією мистецтв https://kmvodpmd.pnu.edu.ua/wp-content/uploads/sites/18/2022/04/Варшавська-Академія-Мистецтв-1.pdf 2) Академією образотворчих мистецтв в Гданську https://kmvodpmd.pnu.edu.ua/wp-content/uploads/sites/18/2022/09/Договір-з-Академієюобразотворчих-мистецтв-у-Гданську.pdf 3) Сопотською академією прикладних наук https://kmvodpmd.pnu.edu.ua/wp-content/uploads/sites/18/2022/09/Сопотська-академія-пол-1.pdf 4) Еразмус + із Сопотською академією прикладних наук https://kmvodpmd.pnu.edu.ua/wp-content/uploads/sites/18/2022/11/ЕРАЗМУС-із-Сопотською-академією-.pdf

2. Перелік компонент освітньо-професійної програми та їх логічна послідовність

2.1 Перелік компонент освітньо-професійної програми «Середня освіта (Образотворче мистецтво)»

Код о/к	Компоненти освітньої програми (навчальні дисципліни, курсові проекти (роботи), практики, кваліфікаційна робота)	Кількість кредитів	Форма підсумкового контролю
1	2	3	4
Обов'язкові компоненти ОП			
ОК 1	Історія України	3	Залік
ОК 2	Історія української культури	3	Залік
ОК 3	Іноземна мова	9	Залік, екзамен
ОК 4	Українська мова (за професійним спрямуванням)	3	Залік
ОК 5	Філософія	3	Залік
ОК 6	Види графічних мистецтв	3	Екзамен
ОК 7	Види пластичних мистецтв	3	Залік
ОК 8	Рисунок	15	Залік, екзамен
ОК 9	Живопис	9	Залік, екзамен
ОК 10	Композиція	6	екзамен
ОК 11	Кольорознавство	3	екзамен
ОК 12	Декоративно-прикладне мистецтво	12	Залік, екзамен
ОК 13	Основи графічного дизайну	9	Залік, екзамен
ОК 14	Історія образотворчого мистецтва	6	Залік, екзамен
ОК 15	Методи художнього проектування	9	Залік, екзамен
ОК 16	Педагогіка	6	екзамен
ОК 17	Психологія	6	Залік, екзамен
ОК 18	Іноземна мова (за професійним спрямуванням)	6	Залік
ОК 19	Педагогічний малюнок	3	залік
ОК 20	Сучасні освітні технології в методиці викладання мистецьких дисциплін	3	екзамен
ОК 21	Методи створення (виконання) мультимедійних презентацій	3	залік
ОК 22	Художня культура	3	екзамен
ОК 23	Основи наукових досліджень	3	екзамен
ОК 24	Методика викладання мистецьких дисциплін	9	екзамен
ОК 25	Курсова робота з методики викладання мистецьких дисциплін	3	захист
ОК 26	Навчальна практика (музейна)	3	залік
ОК 27	Навчальна практика (пленерно-етнографічна)	6	залік
ОК 28	Виробнича (педагогічна) практика в закладах позашкільної освіти	6	залік
ОК 29	Виробнича (педагогічна) практика в закладах загальної середньої освіти	12	залік
ОК 30	Творча робота до комплексного кваліфікаційного екзамену	6	захист
ОК 31	Атестація - у формі комплексного кваліфікаційного екзамену (історія образотворчого мистецтва; педагогіка і методики викладання образотворчого мистецтва; аналіз та захист творчої роботи)	3	екзамен
Загальний обсяг обов'язкових компонент:		180	
Вибіркові компоненти ОП			
ВК 1.	Дисципліна за вибором студента	3	залік
ВК 2.	Дисципліна за вибором студента	3	залік
ВК 3.	Дисципліна за вибором студента	3	залік

ВК 4	Дисципліна за вибором студента	3	залік
ВК 5	Дисципліна за вибором студента	3	залік
ВК 6	Дисципліна за вибором студента	3	залік
ВК 7	Дисципліна за вибором студента	3	залік
ВК 8	Дисципліна за вибором студента	3	залік
ВК 9	Дисципліна за вибором студента	3	залік
ВК 10	Дисципліна за вибором студента	3	залік
ВК 11	Дисципліна за вибором студента	3	залік
ВК 12	Дисципліна за вибором студента	3	залік
ВК 13	Дисципліна за вибором студента	3	залік
ВК 14	Дисципліна за вибором студента	3	залік
ВК 15	Дисципліна за вибором студента	3	залік
ВК 16	Дисципліна за вибором студента	3	залік
ВК 17	Дисципліна за вибором студента	3	залік
ВК 18	Дисципліна за вибором студента	3	залік
ВК 19	Дисципліна за вибором студента	3	залік
ВК 20	Дисципліна за вибором студента	3	залік
Загальний обсяг вибіркового компонента:		60	
ЗАГАЛЬНИЙ ОБСЯГ ОСВІТНЬОЇ ПРОГРАМИ		240	

2.2. Структурно-логічна схема навчальних дисциплін ОП «Середня освіта (Образотворче мистецтво)»



- Цикл загальної підготовки



- Цикл професійної (теоретичної) підготовки

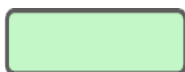

- Цикл професійної (практичної) підготовки

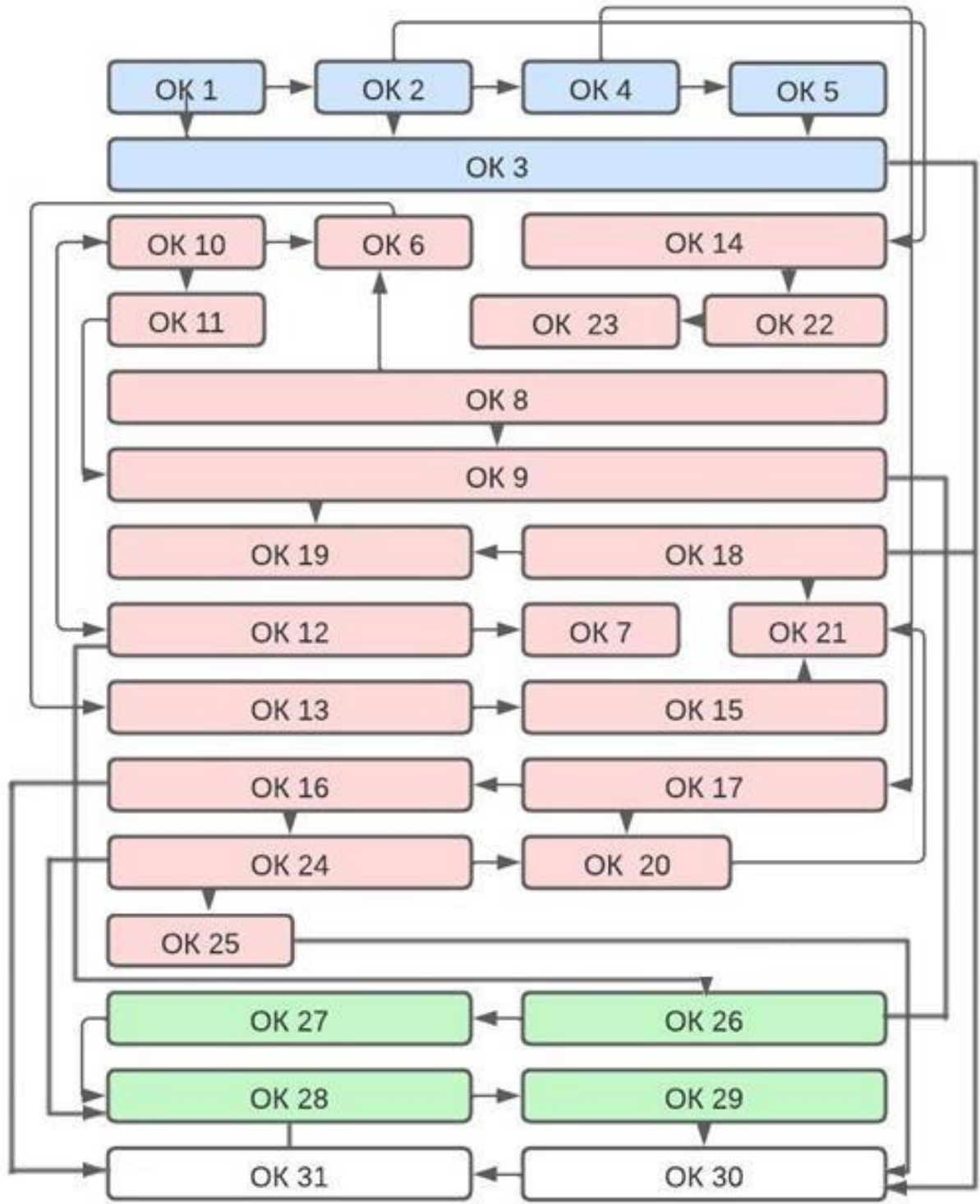

3. Форма атестації здобувачів вищої освіти

Атестація випусників освітньої програми «Середня освіта (Образотворче мистецтво)» проводиться у формі Комплексного кваліфікаційного екзамену (історія образотворчого мистецтва; педагогіка і методики викладання образотворчого мистецтва; аналіз та захист творчої роботи). Атестація завершується виданням документу встановленого зразка про присудження ступеня бакалавра із присвоєнням кваліфікації: бакалавр середньої освіти з предметної спеціалізації Образотворче мистецтво. Атестація здійснюється відкрито і публічно.

4. Матриця відповідності програмних компетентностей компонентам освітньої програми «Середня освіта (Образотворче мистецтво)»

	ОК 1	ОК 2	ОК 3	ОК 4	ОК 5	ОК 6	ОК 7	ОК 8	ОК 9	ОК 10	ОК 11	ОК 12	ОК 13	ОК 14	ОК 15	ОК 16	ОК 17	ОК 18	ОК 19	ОК 20	ОК 21	ОК 22	ОК 23	ОК 24	ОК 25	ОК 26	ОК 27	ОК 28	ОК 29	ОК 30	ОК 31
ЗК 1	+	+	+		+	+	+	+	+	+	+	+	+		+	+	+	+	+	+	+	+	+	+	+	+	+	+	+	+	+
ЗК 2														+																	
ЗК 3					+		+	+		+	+	+										+			+						
ЗК 4	+	+			+								+	+	+	+	+	+	+					+	+	+	+	+	+	+	+
ЗК 5	+	+	+	+	+	+	+	+	+	+	+	+	+	+				+	+	+	+	+	+								
ЗК 6		+		+	+	+	+	+	+	+	+	+	+				+					+	+								
ЗК 7		+											+						+				+								
ФК 1			+			+	+	+	+	+	+	+	+		+		+			+	+	+		+							
ФК 2			+	+		+	+	+	+	+	+	+	+				+			+	+	+									
ФК 3			+	+		+	+	+	+	+	+	+	+		+		+		+	+	+	+	+	+	+	+	+	+	+	+	+
ФК 4																															
ФК 5						+	+	+	+	+	+	+	+		+						+	+		+							
ФК 6		+				+	+	+		+	+	+	+		+		+	+	+		+	+	+	+	+	+	+	+	+	+	+
ФК 7		+					+	+		+					+	+	+		+			+	+	+							
ФК 8		+	+				+	+	+	+			+		+				+	+		+	+	+	+	+	+	+	+	+	+
ФК 9		+		+		+			+		+	+	+				+		+		+		+		+						
ФК 10		+					+	+		+			+				+	+	+			+	+		+						
ФК 11		+											+				+	+	+				+		+						
ФК 12		+	+			+	+	+	+	+	+	+	+		+		+	+	+	+	+	+	+	+	+	+	+	+	+	+	+
ФК 13		+		+		+	+	+	+	+	+	+	+				+		+		+	+	+		+						

5. Матриця забезпечення програмних результатів навчання(ПРН) відповідними компонентами освітньої програми «Середня освіта (Образотворче мистецтво)»

	ОК1	ОК2	ОК3	ОК4	ОК5	ОК6	ОК7	ОК8	ОК9	ОК10	ОК11	ОК12	ОК13	ОК14	ОК15	ОК16	ОК17	ОК18	ОК19	ОК20	ОК21	ОК22	ОК23	ОК24	ОК25	ОК26	ОК27	ОК28	ОК29	ОК30	ОК31	ОК32		
ПРН 1	+	+			+	+	+	+	+	+	+	+	+	+	+	+	+	+	+				+	+	+		+	+	+	+	+	+	+	
ПРН 2		+											+			+	+	+	+				+					+	+					
ПРН 3	+	+	+		+	+	+		+	+	+	+	+		+		+		+	+	+	+	+	+		+		+	+		+	+	+	
ПРН 4			+										+				+			+	+	+				+	+	+	+		+	+	+	
ПРН 5	+	+	+	+		+	+	+	+	+	+	+	+		+		+		+	+	+	+	+	+		+		+	+		+	+	+	
ПРН 6	+	+		+		+	+	+	+	+	+	+	+		+		+		+		+	+	+		+			+	+		+	+	+	
ПРН 7																						+							+					
ПРН 8	+					+	+	+	+	+	+	+			+				+		+		+	+	+						+	+	+	
ПРН 9	+	+	+	+		+	+	+	+	+	+	+	+		+	+		+	+	+	+	+	+	+		+		+	+		+	+	+	
ПРН 10		+				+	+	+	+	+	+	+					+	+	+				+				+	+	+				+	+
ПРН 11																										+	+							
ПРН 12	+		+	+		+	+	+	+	+	+	+			+				+	+	+	+	+	+		+		+	+	+		+	+	
ПРН 13	+					+	+		+	+	+	+			+	+		+	+		+	+	+	+	+			+	+		+	+	+	
ПРН 14		+				+	+		+		+	+	+			+	+	+	+				+				+	+	+	+			+	+
ПРН 15		+		+		+	+	+	+		+	+	+	+			+	+	+				+			+	+	+	+				+	+

Керівник робочої групи
(гарант освітньої програми)

Тимків Б.М.